



brennenstuhl®

L2705 / L2705 PIR

DE

LED-LEUCHTE

Bedienungs- und Sicherheitshinweise

GB

LED-LIGHT

Operation and Safety Notes

FR

LAMPE LED

Instructions d'utilisation et consignes de sécurité

NL

LED-LAMP

Bedienings- en veiligheidsinstructies

IT

LAMPADE A LED

Indicazioni per l'uso e per la sicurezza

SE

LED-LAMPA

Bruksanvisning och säkerhetsanvisningar

ES

LÁMPARA LED

Instrucciones de utilización y de seguridad

PL

LAMPA LED

Wskazówki dotyczące obsługi i bezpieczeństwa

CZ

LED SVĚTLO

Pokyny pro obsluhu a bezpečnostní pokyny

HU

LED-LÁMPA

Kezelési és biztonsági utalások

TR

LED AYDINLATMASI

Kullanım ve güvenlik uyarıları

FI

LED-VALAISIN

Käyttö- ja turvallisuusohjeet

GR

ΦΩΤΑ LED

Υποδείξεις χειρισμού και ασφαλείας

PT

CANDEIRO LED

Instruções de utilização e de segurança

RU

LED-ОСВЕТИТЕЛИ

Инструкции по эксплуатации и технике безопасности

EE

LED-VALGUSTID

Kasutus- ja ohutusnõuded

SK

LED SVIETIDLO

Pokyny pre obsluhu a bezpečnostné pokyny

SI

LED SVETILKA

Navodila za upravljanje in varnostna opozorila

LT

LED ŠVIESTUVAI

Valdymo ir saugos nurodymai

LV

LED LAMPA

Lietošanas un drošības norādījumi





DE	Bedienungs- und Sicherheitshinweise	Seite	4
GB	Operation and Safety Notes	Page	8
FR	Instructions d'utilisation et consignes de sécurité	Page	11
NL	Bedienings- en veiligheidsinstructies	Pagina	15
IT	Indicazioni per l'uso e per la sicurezza	Pagina	19
SE	Bruks- och säkerhetsanvisningar	Sidan	23
ES	Instrucciones de utilización y de seguridad	Página	26
PL	Wskazówki dotyczące obsługi i bezpieczeństwa	Strona	29
CZ	Pokyny pro obsluhu a bezpečnostní pokyny	Strana	32
HU	Kezelési és biztonsági utalások	Oldal	35
TR	Kullanım ve güvenlik uyarıları	Sayfa	38
FI	Käyttö- ja turvaohjeet	Sivu	41
GR	Υποδείξεις χειρισμού και ασφαλείας	Σελίδα	44
PT	Instruções de utilização e de segurança	Página	48
RU	Инструкции по эксплуатации и технике безопасности	Страница	51
EE	Kasutus- ja ohutusnõuded	Lehekülg	55
SK	Pokyny pre obsluhu a bezpečnostné pokyny	Strana	58
SI	Navodila za upravljanje in varnostna opozorila	Stran	61
LT	Lietošanas un drošības norādījumi	Lappuse	64
LV	Valdymo ir saugos nurodymai	Lapas	67



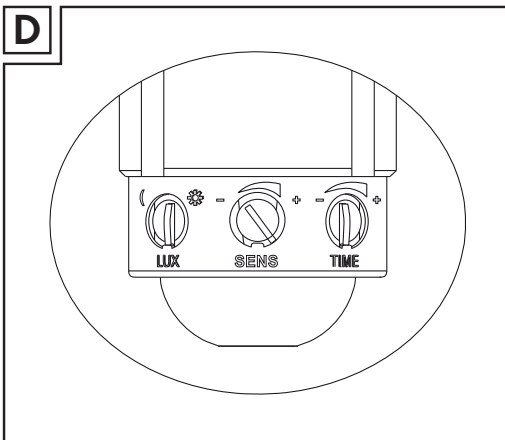
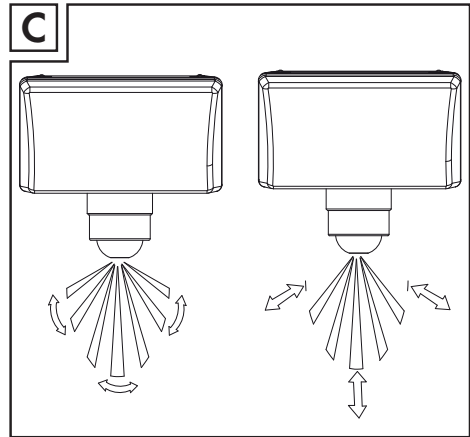
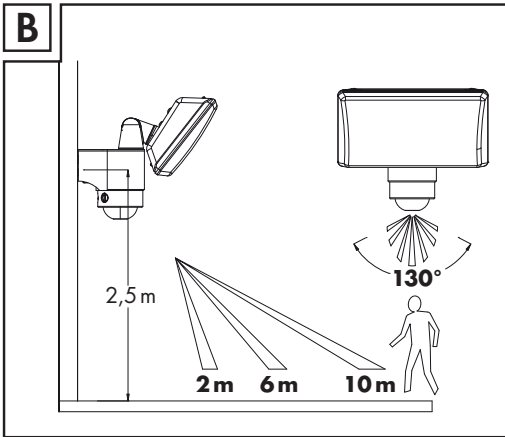
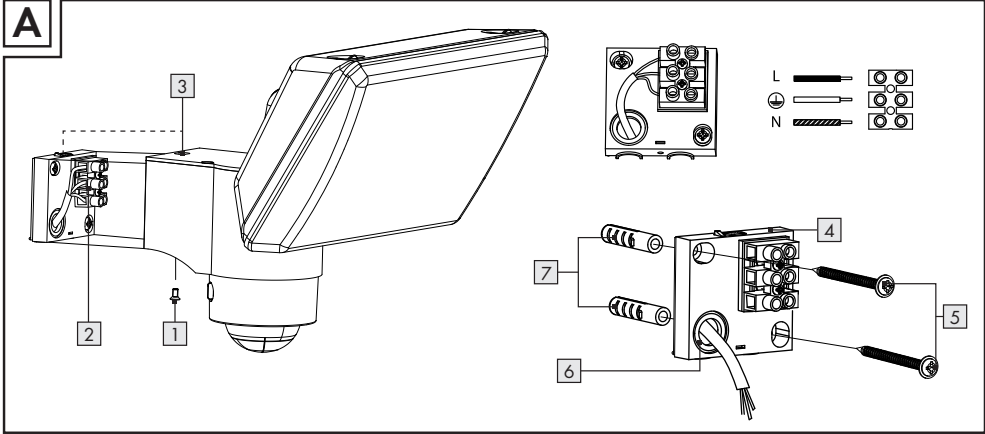



LED-Leuchte (Modell L2705 und L2705 PIR)

● Teilebeschreibung

- 1 Schraube für Anschlusskasten
- 2 Lüsterklemme
- 3 Entriegelungstaste
- 4 Montageplatte
- 5 Schrauben für Montageplatte
- 6 Kabeldurchführung
- 7 Dübel



Sicherheitshinweise

Hinweis: Bitte lesen Sie unbedingt die folgenden Hinweise, bevor Sie die Leuchte installieren. Stellen Sie sicher, dass die Netzspannung abgeschaltet ist, bevor Sie die Leuchte anschließen. Die Installation der Leuchte darf nur von einer qualifizierten Fachkraft durchgeführt werden.

⚠️ WARNUNG! Diese Leuchte darf ohne alle ordnungsgemäß angebrachten Dichtungsringe nicht benutzt werden!

- LED-Leuchten sind extrem hell. Blicken Sie unter keinen Umständen in den Lichtstrahl der LED-Leuchten, da dies bleibende Schäden an den Augen verursachen kann.



BRANDGEFAHR! Montieren Sie die Leuchte mit einer Entfernung von mindestens 1 m zu angestrahlten Materialien. Eine übermäßige Wärmeentwicklung kann zu Brandentwicklung führen.



- Zerbrochenes Glas ist vor einer weiteren Benutzung der Leuchte durch eine original Brennstuhl-Schutzscheibe zu ersetzen.

⚠️ VERBRENNUNGSGEFAHR! Stellen Sie sicher, dass die Leuchte ausgeschaltet und abgekühlt ist, bevor Sie diese berühren.

● Technische Daten

Nennspannung: 220-240 V~50/60Hz
 Nennleistung: 27 x 0,5W LED
 Schutzart: IP 44
 Schutzklasse: I

Die LED-Leuchte ist ausschließlich für den normalen Gebrauch und nicht für rauen Betrieb vorgesehen.

Nur für Modell L2705 PIR:

Erfassungsbereich
 Bewegungsmelder: 130° und max. 10 Meter, einstellbar
 Zeitspanne: einstellbar von 10 (±5) Sekunden bis 4 (±1) Minuten

● Montage

Hinweis: Die Leuchte muss auf einer trockenen, stabilen und festen Oberfläche entsprechend den Angaben in Abb. B montiert werden.

- Idealerweise sollte die LED-Leuchte 1,8 bis 2,5 Meter über dem Boden angebracht werden (s. Abb. B).

Nur für Modell L2705 PIR:

- Der Bewegungsmelder darf nicht auf Wärmequellen wie Grills, Klimaanlage, andere Außenbeleuchtung, fahrende Autos und Abzugsschächte gerichtet sein, damit lästiges Falschauslösen vermieden wird.
- Der Bewegungsmelder darf nicht in Bereichen mit starken elektromagnetischen Interferenzen angebracht werden, um lästiges Falschauslösen zu vermeiden.
- Richten Sie das Gerät nicht auf spiegelnde Oberflächen wie glatte weiße Wände, Swimming Pools, etc. Die technischen Angaben für den Erfassungsbereich (max. 10 Meter bei 130°) können je nach Montagehöhe und -standort leicht variieren. Der Erfassungsbereich des Geräts kann sich bei Temperaturveränderungen ebenfalls ändern. Bevor Sie den Montageort





für das Gerät auswählen, sollten Sie wissen, dass Bewegungen quer zum Bewegungsmelder effektiver sind als Bewegungen direkt auf den Bewegungsmelder zu bzw. weg davon (s. Abb. C). Geht die Bewegung direkt auf den Bewegungsmelder zu oder davon weg, bedeutet dies eine erhebliche Reduzierung des Erfassungsbereichs (s. Abb. C).

○ Leuchte installieren (s. Abb. A)

- Lösen Sie die Schraube **1** am Anschlusskasten, drücken Sie die Entriegelungstaste **3** und entfernen Sie dann die Montageplatte **4**.
- Verwenden Sie die Montageplatte, um die Positionen der Schraubenlöcher auf der Montagefläche zu markieren.

Wichtig: Achten Sie darauf, dass Sie keine versteckten Leitungen anbohren.

- Führen Sie das Stromkabel durch die Kabeldurchführung **6** der Montageplatte und befestigen Sie diese dann mit Hilfe von Schrauben **5** und Dübeln **7** an der Wand.
- Schließen Sie das Stromkabel entsprechend Abb. A an die Lüsterklemme **2** an (N = blaues Kabel, Erdungszeichen = grün / gelbes Kabel, L = braunes Kabel).
- Befestigen Sie den Lampenkörper wieder an der Montageplatte. Drücken Sie dazu die Entriegelungstaste **3** und schieben Sie die Leuchte auf die Montageplatte bis die Entriegelungstaste **3** wieder einrastet. Sichern Sie die Verbindung durch die Schraube am Anschlusskasten **1**. Stellen Sie die gewünschte Lichtrichtung ein und ziehen Sie die Schrauben fest.
- Schalten Sie die Hauptstromversorgung ein.

Nur für Modell L2705 PIR (siehe Abb. D):

Zeiteinstellung (TIME):

Die Länge der Zeitspanne, die das Licht nach Aktivierung an bleibt, kann zwischen 10 (± 5) Sekunden und 4 (± 1) Minuten eingestellt werden. Durch Drehen des TIME-Reglers von (+) nach (-) wird die Zeitspanne verkürzt.

Hinweis: Wurde das Licht einmal durch den Bewegungsmelder ausgelöst, startet die Zeitspanne bei jeder weiteren Erfassung wieder neu.

Lichteinstellung (LUX):

Das LUX-Reglermodul verfügt über eine integrierte Abtasteinrichtung (Fotozelle), die Tageslicht und Dunkelheit erkennt. Symbol ***** bedeutet, dass der Bewegungsmelder bei Tag und bei Nacht auslöst, während er bei Symbol **☾** nur nachts reagiert.

Sensitivität (SENS):

Sensitivität oder Empfindlichkeit meint den Maximalbereich, in dem der Bewegungsmelder durch Körperbewegungen ausgelöst werden kann. Durch Drehen des SENS-Reglers von (+) nach (-) sinkt die Empfindlichkeit.

○ Regler einstellen (s. Abb. D)

- Stellen Sie den LUX-Regler auf Symbol ***** und warten Sie eine halbe Minute, bis sich der Reglerkreislauf stabilisiert. Stellen Sie dabei sicher, dass der TIME-Regler auf Minimum (-) eingestellt ist. Das Licht schaltet jetzt ein und bleibt für einige Sekunden an.
- Richten Sie den Bewegungsmelder durch Verstellen so aus, dass der gewünschte Bereich erfasst wird.
- Lassen Sie eine Person quer durch den abzusuchenden Bereich laufen und verändern Sie den Sensorwinkel so lange, bis das Gerät die Anwesenheit der Person bemerkt, indem das Licht an geht (s. Abb. C).
- Stellen Sie den TIME-Regler auf die gewünschte Einschalt-Zeit.



- Um die LUX-Schwelle einzustellen, bei der das Licht nachts automatisch „an“ geht, drehen Sie den LUX-Regler von Tageslicht auf Nacht.

Hinweis: Muss das Licht früher eingeschaltet werden, z.B. bei Dämmerung, warten Sie auf das gewünschte Lichtniveau, drehen Sie dann langsam den LUX-Regler Richtung Tageslicht-Position,

während jemand durch die Mitte des Erfassungsbereichs läuft. Lassen Sie den LUX-Regler los, wenn das Licht eingeschaltet ist.

● Fehlerbehebung und Benutzerhinweise

Problem	Mögliche Ursache	Empfohlene Lösung
Licht geht nicht an bei Bewegung im Erfassungsbereich.	1. Kein Netzstrom	Überprüfen Sie alle Verbindungen und Sicherungen / Schalter.
	2. Beleuchtung in der Nähe ist zu hell.	Bewegungsmelder neu ausrichten oder Gerätstandort verändern.
	3. Regler falsch eingestellt.	Sensorwinkel oder Regler neu einstellen.
Licht geht aus uner-sichtlichem Grund an (falscher Auslöser)	1. Wärmequellen wie Klimaanlage, Lüftungsöffnungen, Abzüge von Heizgeräten, Grills, andere Außenbeleuchtung oder fahrende Autos aktivieren den Bewegungsmelder.	Sensorkopfrichtung weg von diesen Quellen ausrichten.
	2. Tiere /Vögel oder Haustiere.	Eine Neuausrichtung des Sensorkopfes kann hilfreich sein.
	3. Spiegelungen von Swimming Pools oder spiegelnde Flächen.	Bewegungsmelder neu ausrichten.
Hinweis: Unter kalten Wetterbedingungen reagieren alle Geräte mit PIR-Sensor sensibler als bei warmem Wetter.		

● Wartung und Reinigung

Der LED-Strahler enthält keine Komponenten, die gewartet werden müssen. Die LEDs können nicht ausgetauscht werden. Benutzen Sie zur Reinigung nur ein trockenes oder leicht angefeuchtetes Tuch und verwenden Sie keine Lösungsmittel, ätzenden Reinigungsmittel o.ä.

● Entsorgung

Elektrogeräte umweltgerecht entsorgen!



Elektrogeräte gehören nicht in den Hausmüll!

Gemäß Europäischer Richtlinie 2002/96/EG über Elektro- und Elektronikaltgeräte müssen verbrauchte Elektrogeräte getrennt gesammelt und einer umweltgerechten Wiederverwertung zugeführt werden.

Möglichkeiten zur Entsorgung des ausgedienten Geräts erfahren Sie bei Ihrer Gemeinde- oder Stadtverwaltung.





● Hersteller

Hugo Brennenstuhl GmbH & Co. KG

Seestraße 1-3 · 72074 Tübingen · Germany

H. Brennenstuhl S.A.S.

4 rue de Bruxelles · F-67170 Bernolsheim

lectra-t ag

Blegistrasse 13 · CH-6340 Baar

Für weitere Informationen empfehlen wir den
Bereich Service / FAQ'S auf unserer Homepage
www.brennenstuhl.com.





LED-light (Models L2705 and L2705 PIR)

● Parts description

- 1 Screw for connector box
- 2 Screw terminal
- 3 Release button
- 4 Mounting plate
- 5 Screws for mounting plate
- 6 Cable feed-through
- 7 Wall plug



Safety notes

Note: Please ensure you read the following notes before installing the light. Make sure the power is switched off, before you install the light. The installation of the light should only be carried out by a qualified expert.

⚠ WARNING! This light may not be operated unless all sealing rings are located properly!

- LED-lights are extremely bright. Under no circumstances look into the light beam of the LED lights, as this may cause permanent damage to your eyes.



FIRE HAZARD! Fit the light so that it is at least 1 m away from the material being illuminated. Excessive heat can result in a fire.



If the glass is broken, it must be replaced with a new original Brennenstuhl protective glass before further use.

⚠ RISK OF INJURY FROM BURNS! Ensure the lamp has been switched off and allowed to cool before you touch it.

● Technical data

Voltage:	220-240 V~50/60 Hz
Wattage:	27 x 0,5 W LED
Weatherproof:	IP44
Protection:	Class I

This luminaire is only intended for normal use, must not be used for rough service.

Only for model L2705 PIR:

Detection area	
movement detector:	130° and max. 10 metres, adjustable
Time span:	adjustable from 10 (±5) seconds to 4 (±1) minutes

● Installation

Note: The light must be fitted to a dry, sturdy and stable surface according to the notes in Fig. B.

- Ideally the LED light should be fitted at a height of 1.8 bis 2.5 metres off the ground (see Fig. B).

Only for model L2705 PIR:

- The movement detector should not be directed towards heat sources, such as barbecues, air condition units, other outside lights, passing cars or ventilation openings, to avoid annoying unwanted activation.
- The movement detector should not be fitted in an area with strong electromagnetic interferences, to avoid annoying unwanted activation.
- Do not point the appliance towards reflective surfaces such as smooth white walls, swimming pools, etc. The technical specifications for the detection area (max. 10 metres at 130°) may vary depending on fitting height and place. The detection area of the appliance can also differ with changing temperature. Before you choose where to fit the appliance, you should take into consideration that movements perpendicular to the movement detector are more effective than movements straight towards or





away from the movement detector (see Fig. C). If the movement is straight to or away from the movement detector, the detection area is considerably reduced (see Fig. C).

○ Installation of the light (see Fig. A)

- Loosen the screw **1** on the connector box, press the release button **3** and then remove the mounting plate **4**.
- Use the mounting plate to mark the position for the screw holes on the mounting surface.
Important: Ensure that you do not drill into hidden cables or pipes.
- Lead the power cable through the cable feed-through **6** of the mounting plate and then affix the plate to the wall, using screws **5** and wall plugs **7**.
- Then connect the power cable to the screw terminal **2** according to Fig. A. (N = blue cable, earth symbol = green/yellow cable, L = brown cable).
- Refit the light body to the mounting plate. To do so, press the release button **3** and push the light onto the mounting plate until the release button snaps into place **3** again. Secure the connection with the screw on the connector box **1**. Adjust the desired light direction and tighten the screws.
- Switch mains power back on.



Only for model L2705 PIR (see Fig. D):

Setting the timer (TIME):

The length of time the light stays switched on after activation can be adjusted to between 10 (±5) seconds and 4 (±1) minutes. The time span can be shortened by turning the TIME control from (+) to (-).

Note: Once the light has been triggered by the movement sensor, the time span starts anew with every new detection.

Light adjustment (LUX):

The LUX control module features an integrated scanner (photocell), which can differentiate between day light and darkness. The symbol  denominates that the movement sensor is triggered day and night, where as the symbol  means that it only reacts at night.

Sensitivity (SENS):

Sensitivity means the maximum area where the movement sensor is triggered by movements. Turning the SENS-control from (+) to (-) decreases the sensitivity.

○ Setting the control (see Fig. D)

- Set the LUX-control to the symbol  and wait for half a minute until the control cycle is stabilised. When doing so, ensure that the TIME-control is set to minimum (-). The light switches on and stays on for a few seconds.
- Now adjust the movement sensor in such a way that the desired area is included.
- Get someone to run through the area to be scanned and adjust the sensor angle until the appliance registers the presence of the person by switching the light on (see Fig. C).
- Switch the TIME-control to the desired activation time.
- In order to adjust the LUX threshold, where the light switches on automatically during the night, turn the LUX-control from daylight to night.

Note: Should it be necessary to switch the light on earlier, i.e. at dusk, wait for the desired light level, turn the LUX-control direction daylight position, while someone runs through the middle of the detection area. Let go of the LUX-control once the light is switched on.





● Troubleshooting and user notices

Problem	Possible cause	Recommended solution
Light does not switch on for movements in the detection area.	1. No grid power	Please check all connections and fuses / switches.
	2. Lighting close by is too bright.	Please reposition the motion detector newly or change mounting area.
	3. Control set wrongly.	Reset sensor angle or readjust control.
Light switches itself on for no obvious reason (wrong trigger)	1. Heat sources such as air condition units, ventilation openings, outlets from heating units, barbecues, other outside lights or passing cars activate the movement sensor.	Align the sensor head away from these sources.
	2. Animals / birds or pets.	A new alignment of the sensor head can be helpful.
	3. Reflections from swimming pools or other reflecting surfaces.	Realign movement sensor.

Note: All devices with a PIR sensor react more sensitively in colder weather than in warm weather.

● Maintenance and Cleaning

The LED spotlight does not contain any serviceable components. The LEDs cannot be exchanged. Please only use a dry or damp cloth for cleaning and do not use solvents, acidic cleaners etc.

● Disposal

Dispose of electrical goods in an environmentally friendly way!



Do not dispose of electrical equipment in the household waste!

In accordance with European Directive 2002/96/EC relating to old electrical and electronic appliances, used electrical equipment must be collected separately and recycled in an ecologically compatible way.

Contact your local authorities for information on how to dispose of the appliance at the end of product life.

● Manufacturer

Hugo Brennenstuhl GmbH & Co. KG
Seestraße 1-3 · 72074 Tübingen · Germany

H. Brennenstuhl S.A.S.
4 rue de Bruxelles · F-67170 Bernolsheim

lectra-t ag
Blegistrasse 13 · CH-6340 Baar

For further information, we recommend you visit the service section / the FAQs on our homepage www.brennenstuhl.com





Lampe LED (Modèle L2705 et L2705 PIR)

● Description des pièces

- 1 Vis pour le boîtier de branchement
- 2 Domino
- 3 Touche de déverrouillage
- 4 Plaque de montage
- 5 Vis pour la plaque de montage
- 6 Passage de câble
- 7 Cheville



Consignes de sécurité

Remarque : lisez impérativement les consignes suivantes avant d'installer la lampe. Assurez-vous que la tension secteur est éteinte avant de brancher la lampe. Seul un technicien qualifié doit installer la lampe.

⚠ AVERTISSEMENT ! Cette lampe ne doit pas être utilisée sans rondelle d'étanchéité correctement placée.

- Les lampes à LED sont extrêmement claires. Ne regardez en aucun cas leur rayon de lumière car cela peut provoquer des lésions oculaires irréparables.



RISQUE D'INCENDIE ! La lampe doit être montée à une distance d'au moins 1 m des objets illuminés. Un dégagement de chaleur excessif peut provoquer un incendie.



Si le verre est cassé, le remplacer avant toute autre utilisation de la lampe par un disque de protection original de Brennenstuhl.

⚠ RISQUE DE BRÛLURE ! Vérifiez que la lampe est éteinte et suffisamment froide avant de la manipuler.

● Caractéristiques techniques

Tension nominale : 220-240V~, 50/60Hz
Puissance nominale : 27 x 0,5W LED
Indice de protection : IP44
Classe de protection : I

La lampe à LED est exclusivement prévue pour une utilisation normale et non pas pour une utilisation dans des conditions extrêmes.

Uniquement pour le modèle L2705 PIR :

Plage de détection
Capteur de mouvement : 130° et max. 10 mètres, réglable
Durée : réglable de 10 (±5) secondes à 4 (±1) minutes

● Montage

Remarque : La lampe doit être montée sur une surface sèche, stable et solide en respect des informations de l'illustration B.

- Idéalement, la lampe à LED doit être placée de 1,8 à 2,5 mètres au-dessus du sol (voir illustration B).

Uniquement pour le modèle L2705 PIR :

- Le détecteur de mouvement ne doit pas être orienté sur les sources de chaleur telles que les grilles, les installations de climatisation, les autres éclairages extérieurs, les voitures en mouvement et les puits d'extraction afin d'éviter les déclenchements par erreur indésirables.
- Le détecteur de mouvement ne doit pas être placé dans les zones avec de fortes interférences électromagnétiques afin d'éviter les déclenchements par erreur indésirables.
- N'orientez pas l'appareil sur des surfaces réfléchissantes comme les murs blancs lisses, les piscines etc. Les caractéristiques techniques de





la plage de détection (max. 10 mètres pour 130°) peuvent varier légèrement en fonction de la hauteur et du site de montage. La plage de détection de l'appareil peut également changer en cas de modifications de température. Avant de sélectionner le lieu de montage de l'appareil, vous devez savoir que les mouvements en travers du détecteur sont plus efficaces que les mouvements directement vers ou partant du détecteur (voir illustration C). Si le mouvement va directement sur le détecteur de mouvement ou en part, cela signifie une réduction considérable de la plage de détection (voir illustration C).

○ Installer la lampe (voir illustration A)

- Dévissez la vis **1** du boîtier de branchement, appuyez sur la touche de déverrouillage **3** et retirez la plaque de montage **4**.
- Utilisez la plaque de montage afin de marquer la position des trous de vis sur la surface de montage.
Important : faites attention à ne pas percer des câbles cachés.
- Conduisez le câble de raccordement à travers le passage de câble **6** de la plaque de montage et fixez-le avec les vis **5** et les chevilles **7** sur le mur.
- Branchez le câble électrique selon l'illustration A au domino de raccordement **2** (N = câble bleu, signe de mise à la terre = câble vert / jaune, L = câble brun).
- Fixez à nouveau le corps de la lampe sur la plaque de montage. Appuyez sur la touche de déverrouillage **3** et glissez la lampe sur la plaque de montage jusqu'à ce que la touche de déverrouillage **3** cliquette à nouveau. Sécurisez la connexion par la vis du boîtier de connexion **1**. Réglez la direction désirée de la lumière et serrez les vis.
- Allumez l'alimentation principale.



Uniquement pour le modèle L2705 PIR (voir illustration D) :

Réglage du temps (TIME) :

La longueur de la durée pendant laquelle la lumière reste activée après activation peut être réglée entre 10 (± 5) secondes et 4 (± 1) minutes. En tournant le régulateur TIME de (+) à (-), la durée est raccourcie.

Remarque : si la lumière se déclenche une fois par le détecteur de mouvement, la durée redémarre à chaque nouvelle détection.

Réglage de la lumière (LUX) :

Le module de régulateur LUX dispose d'un dispositif intégré de détection (cellule photo-électrique) qui reconnaît la lumière du jour et le soir. Le symbole  signifie que le capteur de mouvement se déclenche le jour et la nuit alors qu'il ne réagit sur le symbole  que la nuit.

Sensibilité (SENS) :

La sensibilité signifie la plage maximale dans laquelle le détecteur de mouvement peut être déclenché par es mouvements du corps. En tournant le régulateur SENS de (+) à (-), la sensibilité diminue.

○ Réglez le régulateur (voir illustration D).

- Réglez le régulateur LUX sur le symbole  et attendez une demi-minute que le circuit du régulateur se stabilise. Assurez-vous pour cela que le régulateur TIME soit réglé sur le minimum (-). La lumière s'allume maintenant et reste allumée pendant quelques secondes.
- Orientez le capteur de mouvement en le tournant de sorte que la zone souhaitée soit détectée.
- Demandez à une personne de passer en travers de la zone à détecter et modifiez l'angle du capteur jusqu'à ce que l'appareil remarque la présence de la personne et allume la lumière (voir illustration C).
- Réglez le régulateur TIME sur la position d'allumage désirée.





- Pour régler le seuil de LUX pour lequel la lampe s'allume automatiquement la nuit, tournez le régulateur LUX de lumière du jour à nuit.

Remarque : Si la lampe doit être allumée plus tôt, par ex. lorsque la nuit tombe, attendez

le niveau souhaité, tournez lentement le régulateur LUX en direction de la position lumière du jour alors que quelqu'un ne marche au milieu de la zone de détection. Relâchez le régulateur LUX lorsque la lumière est allumée.

● Élimination des erreurs et consignes d'utilisation

Problème	Cause possible	Solution recommandée
La lumière ne s'allume pas en cas de mouvement dans la zone de détection.	1. Pas d'alimentation secteur	Contrôlez toutes les connexions et fusibles / interrupteur.
	2. Éclairage trop clair la nuit.	Orienter à nouveau le capteur de mouvement ou modifier le site de l'appareil.
	3. Régulateur mal réglé.	Régler à nouveau l'angle du capteur ou le régulateur.
La lampe s'allume pour une raison inconnue (faux détecteur)	1. Sources de chaleur comme les climatisations, les ouvertures de ventilation, les chauffages, grills, autre éclairage extérieur ou les voitures qui passent activent le capteur de mouvement.	Orienter la tête du capteur loin de ces sources.
	2. Animaux / oiseaux ou animaux de compagnie.	Il peut être utile de réorienter la tête du capteur.
	3. Réflexions de piscines ou de surfaces réfléchissantes.	Orienter à nouveau le détecteur de mouvement.
Remarque : dans des conditions de temps froides, tous les appareils avec capteur PIR réagissent comme par temps chaud.		

● Entretien et nettoyage

La lampe à LED ne contient pas de composants qui doivent être entretenus. Les LED ne peuvent pas être remplacées. Utilisez pour le nettoyage un chiffon sec ou légèrement humidifié et n'utilisez pas de solvant, de nettoyant corrosif etc.

● Recyclage

Éliminez les appareils électriques en respect de l'environnement !



Ne jetez pas les appareils électriques dans les ordures ménagères !

Conformément à la directive européenne 2002/96/CE relative aux appareils électriques et électroniques usagés, les appareils électriques usés doivent être collectés séparément et recyclés dans le respect de l'environnement.

Renseignez-vous auprès de votre mairie ou de votre ville concernant les possibilités de mise au rebut de l'appareil usé.





● Fabricant

Hugo Brennenstuhl GmbH & Co. KG

Seestraße 1-3 · 72074 Tübingen · Allemagne

H. Brennenstuhl S.A.S.

4 rue de Bruxelles · F-67170 Bernolsheim

lectra-t ag

Blegistrasse 13 · CH-6340 Baar

Pour de plus amples informations, nous recommandons de visiter la rubrique Service/FAQ de notre site www.brennenstuhl.com



LED-lamp (model L2705 en L2705 PIR)

● Beschrijving van de onderdelen

- 1 Schroef voor koppelkast
- 2 Kroonsteen
- 3 Ontgrendelingsknop
- 4 Montageplaat
- 5 Schroeven voor montageplaat
- 6 Kabeldoorvoering
- 7 Pluggen



Veiligheidsinstructies

Opmerking: Lees de volgende instructies alstublieft voor de installatie van de lamp door. Zorg ervoor, dat de voedingsspanning uitgeschakeld is, voordat u de lamp aansluit. De installatie van de lamp mag alleen door een gekwalificeerd vakkundig persoon worden uitgevoerd.

⚠ WAARSCHUWING! Deze lamp mag niet zonder alle correct gemonteerde afdichtingen worden gebruikt!

- LED-lampen zijn extreem helder. Kijk in geen geval in de lichtstraal van de LED-lampen, omdat dit tot blijvende schade aan de ogen kan leiden.



- **BRANDGEVAAR!** Monteer de lamp op een afstand van minstens 1 m van de verlichte materialen. Overmatige warmteontwikkeling kan tot brand leiden.



- Gebroken glas dient voor een verder gebruik van de lamp door een origineel Brennenstuhl-veiligheidsglas te worden vervangen.

⚠ GEVAAR VOOR VERBRANDING! Waarborg dat de lamp uitgeschakeld en afgekoeld is, voordat u deze aanraakt.

● Technische gegevens

Nominale spanning: 220-240 V~50/60 Hz
Nominiaal vermogen: 27 x 0,5 W LED
Beschermingsgraad: IP 44
Beschermingsklasse: I

De LED-lamp is uitsluitend bedoeld voor normaal gebruik en niet bestemd voor gebruik in een ruwe omgeving.

Alleen voor model L2705 PIR:

Registratiegebied
bewegingsmelder: 130° en max. 10 meter, instelbaar
Tijdsbestek: instelbaar van 10 (±5) seconden tot 4 (±1) minuten

● Montage

Opmerking: De lamp moet op een droog, stabiel en stevig oppervlak conform de gegevens in afb. B gemonteerd worden.

- Idealiter dient de LED-lamp 1,8 tot 2,5 meter boven de grond gemonteerd te worden (zie afb. B).

Alleen voor model L2705 PIR:

- De bewegingsmelder mag niet op warmtebronnen zoals barbecues, airconditionings, andere buitenverlichting, rijdende auto's en afvoerbuizen worden gericht, zodat het vervelend foutief inschakelen wordt voorkomen.
- De bewegingsmelder mag niet in gebieden met sterke elektromagnetische interferenties worden gemonteerd, om het vervelend foutief inschakelen te voorkomen.
- Richt het apparaat niet op spiegelende oppervlakken zoals gladde witte wanden, zwembaden, etc. De technische gegevens voor het registratiegebied (max. 10 meter bij 130°) kunnen afhankelijk van de montagehoogte en de montageplek licht variëren. Het registratiegebied van het



apparaat kan eveneens veranderen als de temperatuur verandert. Voordat u de montageplek van het apparaat kiest, dient u er rekening mee te houden, dat bewegingen dwars op de bewegingsmelder effectiever zijn als bewegingen loodrecht naar of van de bewegingsmelder (zie afb. C). Als de beweging loodrecht naar of van de bewegingsmelder gaat, houdt dit in dat het registratiebereik beduidend wordt gereduceerd (zie afb. C).

○ Lamp installeren (zie afb. A)

- Draai de schroef **1** van de koppelkast los, druk de ontgrendelingsknop **3** en verwijder de montageplaat **4**.
- Gebruik de montageplaat om de posities van de schroefgaten op de montageondergrond te markeren.

Belangrijk: Let erop, dat u geen verstopte leidingen doorboort.

- Breng de stroomkabel door de kabeldoorvoering **6** van de montageplaat en bevestig deze vervolgens met behulp van de schroeven **5** en pluggen **7** aan de muur.
- Sluit de stroomkabel zoals weergegeven op afb. A aan op het kroonsteentje **2** (N = blauw kabel, aardeteken = groen/geel kabel, L = bruin kabel).
- Bevestig de lampbehuizing weer op de montageplaat. Druk hiervoor op de ontgrendelingsknop **3** en schuif de lamp weer op de montageplaat totdat de ontgrendelingsknop **3** weer vastklikt. Zeker de verbinding met behulp van de schroef aan de koppelkast **1**. Stel de gewenste lichtrichting in en draai de schroeven vast.
- Schakel de hoofdzekering weer aan.



Alleen voor model L2705 PIR (zie afb. D):

Tijdstelling (TIME):

De tijdsduur, waarin het licht na activering aan blijft, kan tussen 10 (± 5) seconden en 4 (± 1) minuut worden ingesteld. Door de TIME-regelaar van (+) naar (-) te draaien wordt de tijdsduur verkort.

Opmerking: Als de lamp door de bewegingsmelder wordt ingeschakeld, begint de tijdsduur telkens opnieuw als de bewegingsmelder iets waarneemt.

Lichtinstelling (LUX):

De LUX-regelaar beschikt over een geïntegreerde registratie-unit (fotocel) die het daglicht en de duisternis herkent. Symbool  betekent, dat de bewegingsmelder dag en nacht aangaat, terwijl het symbool  alleen, s nachts reageert.

Sensitiviteit (SENS):

Sensitiviteit of gevoeligheid betekent het maximale gebied, waarin de bewegingsmelder door lichaamsbewegingen ingeschakeld kan worden. Door het draaien van de SENS-regelaar van (+) naar (-) wordt de gevoeligheid minder.

○ Regelaar instellen (zie afb. D)

- Stel de LUX-regelaar op het symbool  en wacht een halve minuut, totdat het instellen gestabiliseerd is. Zorg er hierbij voor, dat de TIME-regelaar op minimum (-) is ingesteld. Het licht gaat nu aan blijft gedurende enkele seconden aan.
- Stel de bewegingsmelder door het verstellen zo in, dat het gewenste gebied in het registratiegebied valt.
- Laat een persoon dwars door het te registreren gebied lopen en verander de sensorhoek zo lang, totdat het apparaat de aanwezigheid van de persoon merkt, en hierdoor het licht aangaat (zie afb. C).
- Stel de TIME-regelaar op de gewenste inschakelduur in.





- Om de LUX-drempel in te stellen, waarbij het licht 's nachts automatisch "aan" gaat, draait u de LUX-regelaar van daglicht op nacht.

Opmerking: Als het licht eerder aan moet gaan, bijvoorbeeld tijdens de schemering,

wacht u tot het gewenste lichtniveau, draait vervolgens langzaam de LUX-regelaar in de richting van de daglicht-positie, terwijl iemand midden door het registratiegebied loopt. Laat de LUX-regelaar weer los, als het licht aan gaat.

● Storingen verhelpen en gebruiksinstructies

Probleem	Mogelijke oorzaak	Aanbevolen oplossing
Licht gaat niet aan bij een beweging in het registratiegebied.	1. Geen stroom	Controleer alle verbindingen en zekeringen/schakelaars.
	2. Verlichting in de buurt is te helder.	Bewegingsmelder opnieuw instellen of de positie veranderen.
	3. Regelaar fout ingesteld.	Sensorhoek of regelaar opnieuw instellen.
Licht gaat door onverklaarbare reden aan (foutieve veroorzaker)	1. Warmtebronnen zoals airconditionings, ventilatie-openingen, afvoer van verwarmingsapparaten, barbecues en andere buitenverlichting of rijdende auto's activeren de bewegingsmelder.	De sensorkop zo instellen, dat deze niet meer in richting van deze bronnen wijst.
	2. Dieren / vogels of huisdieren.	Een nieuwe instelling van de sensorkop kan nuttig zijn.
	3. Spiegelingen van zwembaden of spiegelende oppervlakken.	Bewegingsmelder opnieuw instellen.
Opmerking: Als het koud is reageren alle apparaten met PIR-sensor gevoeliger als bij warm weer.		

● Onderhoud en reiniging

De LED-straler bevat geen componenten, die onderhouden dienen te worden. De LEDs kunnen niet worden vervangen. Gebruik voor de reiniging alleen een droog of licht vochtig doekje en gebruik geen oplosmiddelen, bijtende reinigingsmiddelen o.i.d.

Conform de Europese richtlijn 2002/96/EG betreffende afgedankte elektrische en elektronische apparatuur en de omzetting daarvan naar nationaal recht moeten oude elektrische apparaten apart worden ingezameld en op milieuvriendelijke wijze worden gerecycled.

Uw gemeentelijke milieudienst kan u informatie geven over de afvalverwijdering van het uitgediende apparaat.

● Verwijdering

Elektronische apparaten dienen milieuvriendelijk te worden verwijderd!



Elektronische apparaten horen niet thuis bij het huisvuil!





● Fabrikant

Hugo Brennenstuhl GmbH & Co. KG

Seestraße 1-3 · 72074 Tübingen · Duitsland

H. Brennenstuhl S.A.S.

4 rue de Bruxelles · F-67170 Bernolsheim

lectra-t ag

Blegistrasse 13 · CH-6340 Baar

Voor meer informatie raden wij u aan de rubriek
Service/FAQs op onze homepage
www.brennenstuhl.com te bezoeken.





Lampade a LED (Modelli L2705 e L2705 PIR)

● Descrizione componenti

- 1 vite dello sportello
- 2 morsetto isolante
- 3 pulsante di avvio
- 4 piastra di montaggio
- 5 viti per piastra di montaggio
- 6 foro per cavo
- 7 tasselli



Avvertenze di sicurezza

Nota: prima di installare la lampada, leggere le seguenti avvertenze. Assicurarsi che il circuito di corrente sia spento prima di collegare la lampada. L'installazione della lampada è consentita solo a personale qualificato.

A ATTENZIONE! In caso non siano stati fissati tutti i dovuti anelli di tenuta, l'utilizzo della lampada non è consentito!

- Le lampade al LED sono molto chiare e dannose agli occhi. Non guardare nel raggio di luce delle lampade per nessun motivo.



PERICOLO DI INCENDIO! Montare la lampada a una distanza di almeno 1 m dai materiali illuminati. Un'eccessiva produzione di calore può provocare incendi.

-  Sostituire il vetro rotto con un vetro di sicurezza originale Brennenstuhl prima di un ulteriore utilizzo della lampada.

▲ PERICOLO DI USTIONI! Assicurarsi che le lampade siano spente e non più calde prima di toccarle.

● Dati tecnici

Tensione nominale: 220-240 V~ 50/60Hz
Potenza nominale: 27 x 0,5W LED
Classe di protezione: IP 44
Classe di protezione: I

Il prodotto è stato progettato per un normale uso, non esercitare, quindi, alcuna sollecitazione.

Solo per il modello L2705 PIR:

Zona d'azione del
sensore di movimento: 130° e max. 10 metri,
regolabile
Tempo d'azione: regolabile da 10 (±5) se-
condi a 4 (±1) minuti

● Montaggio

Nota: La lampada deve essere fissata a una superficie asciutta, stabile e salda, così come illustrato in fig. B.

- La distanza ottimale fra la lampada a LED e il pavimento dovrebbe essere compresa fra 1,8 m e 2,5 m (vedi fig.B).

Solo per il modello L2705 PIR:

- Per evitare che la lampada si accenda quando non necessario, non orientare il sensore di movimento verso fonti di calore come barbecue, impianti di climatizzazione, altre fonti di illuminazione esterna, automobili in accensione e bocchette di riscaldamento.
- Per evitare che la lampada si accenda quando non necessario, non montare il sensore di movimento in ambienti con forti interferenze elettromagnetiche.
- Non orientare il sensore verso superfici riflettenti come pareti lisce e bianche, piscine, ecc. Le indicazioni tecniche per il raggio d'azione del sensore (max. 10 metri e 130°) possono variare leggermente secondo l'altezza e il luogo d'installazione. Il raggio d'azione del sensore





potrebbe variare con eventuali cambiamenti di temperatura atmosferici. Prima di scegliere il luogo d'installazione, ricordarsi che il sensore di movimento rileva più facilmente i movimenti che procedono in modo trasversale rispetto ai movimenti che procedono direttamente e frontalmente verso il sensore (vedi fig.C). Il range di rilevamento è pertanto notevolmente inferiore nei movimenti frontali o diretti (vedi fig.C).

○ Installazione della lampada (vedi fig.A)

- Svitare la vite **1** dallo sportello, premere il pulsante di avvio **3** e togliere quindi la piastra di montaggio **4**.
- Utilizzare la piastra di montaggio come modello per rilevare sulla parete d'installazione le posizioni dei fori delle viti.

Attenzione: assicurarsi di non forare tubature non visibili.

- Inserire il cavo della corrente attraverso il foro **6** sulla piastra di montaggio e fissare la piastra con le viti **5** e i tasselli **7** alla parete.
- Allacciare il cavo di corrente (vedi fig. A) al morsetto isolante **2** (N = cavo blu, simbolo di messa a terra = cavo verde / giallo, L = cavo marrone).
- Fissare i pezzi della lampada alla piastra di montaggio. Premere il pulsante di avvio **3** e richiudere la lampada, facendola combaciare con la piastra di montaggio, fino allo scatto del pulsante di avvio **3**. Coprire i cavi chiudendo lo sportello con la vite **1**. Impostare a piacimento la direzione della luce e avvitarne bene.
- Accendere gli interruttori di corrente.

Solo per il modello L2705 PIR (vedi fig. D):



Impostazione del tempo di attività (TIME):

Il tempo di attività, durante il quale la luce rimane accesa dopo l'accensione, può essere impostato e varia da 10 (±5) secondi a 4 (±1) minuti. È possibile

regolare l'intervallo di tempo con il regolatore TIME. Procedendo da (+) a (-) l'intervallo viene abbreviato.

Avvertenza: l'intervallo di tempo si azzerava automaticamente e riparte ad ogni nuova segnalazione di movimento da parte del sensore.

Impostazione del regolatore per luce LUX:

Il regolatore LUX è dotato di un rilevatore automatico (fotocellula), in grado di riconoscere la luce del giorno e l'oscurità. Impostando il simbolo  il sensore di movimento reagirà sia di giorno che di notte, mentre impostando  sarà attivo solo di notte.

Sensibilità (SENS):

La sensibilità si riferisce alla zona d'azione massima, nella quale il sensore di movimento rileva i movimenti. Ruotando il regolatore SENS da (+) a (-) diminuisce la sensibilità.

○ Impostare i regolatori (vedi fig. D)

- Impostare il regolatore LUX sul simbolo  e attendere 30 secondi fino alla stabilizzazione dell'indicatore. Assicurarsi che il regolatore TIME sia impostato sul valore minimo (-). La luce si accende e rimane accesa per qualche secondo.
- Regolare il sensore di movimento a piacimento in modo da coinvolgere il raggio d'azione desiderato.
- Ricercare la giusta angolazione del sensore facendo camminare una persona nella zona d'azione desiderata. Cambiare l'angolazione fin quando il sensore avrà rilevato la presenza della persona, e quindi la luce si sarà accesa (vedi fig. C).
- Impostare a piacimento il tempo di attività con il regolatore TIME.
- Per impostare il comando LUX che permette il rilevamento automatico di notte, ruotare l'indicatore LUX dal simbolo del giorno a quello della notte.





Nota: Se la luce si dovesse accendere prima, per esempio la sera, attendere il livello di luce desiderato e girare lentamente il regolatore LUX verso la posizione del comando del giorno, mentre una persona camminerà al centro della zona d'azione. Quando la luce si accende, lasciare il regolatore LUX.

● Risoluzione dei problemi e istruzioni per l'utente

Problema	Cause possibili	Risoluzione consigliata
La luce non si accende, non rileva movimenti nella zona d'azione.	1. Mancanza di corrente	Controllare tutti gli allacci, le protezioni / gli interruttori.
	2. L' illuminazione dell'ambiente circostante è troppo chiara.	Regolare nuovamente il sensore di movimento o installarlo in un altro posto.
	3. Il sensore è stato installato in maniera non corretta.	Cambiare l'angolazione del sensore o installarlo nuovamente.
La luce si accende senza un motivo apparente.	1. Fonti di calore come impianti di climatizzazione, ventole di aerazione, bocchette di riscaldamento, barbecue, altre fonti di illuminazione esterna o automobili in accensione attivano il sensore di movimento.	Orientare la testa del sensore di movimento lontano da queste fonti di illuminazione o calore.
	2. Animali / uccelli o animali domestici.	Una nuova angolazione della testa del sensore potrebbe aiutare nella risoluzione del problema.
	3. Riflessi di piscine o di superfici riflettenti.	Orientare nuovamente il sensore di movimento.
Nota: tutti i prodotti dotati di sensore PIR reagiscono in maniera più sensibile alle basse temperature che non a temperature più alte.		

● Manutenzione e pulizia

Il faretto a LED non contiene pezzi che necessitino di manutenzione. I LED non possono essere sostituiti. Per la pulizia utilizzare un panno asciutto o leggermente bagnato. Non utilizzare solventi, detergenti corrosivi o simili.

● Smaltimento

Smaltire i prodotti elettrici in maniera eco-compatibile!



Non gettare i prodotti elettrici fra i rifiuti di casa!

Lo smaltimento dei prodotti elettrici e le procedure di differenziazione degli stessi devono essere effettuati





nel rispetto dell'ambiente in conformità alle Direttive Europee 2002/96/EG riguardo i prodotti elettrici ed elettronici.

Ulteriori indicazioni sullo smaltimento del prodotto sono reperibili presso il vostro Comune o la vostra Provincia.

● Produttore

Hugo Brennenstuhl GmbH & Co. KG

Seestraße 1-3 · 72074 Tübingen · Germany

H. Brennenstuhl S.A.S.

4 rue de Bruxelles · F-67170 Bernolsheim

lectra-t ag

Blegistrasse 13 · CH-6340 Baar

Per ulteriori informazioni si consiglia la visita di Service/ FAQ'S nel nostro sito web www.brennenstuhl.com.



LED-lampa (Modell L2705 och L2705 PIR)

● Beskrivning av delarna

- 1 Skruv till anslutningsboxen
- 2 „Sockerbit“
- 3 Låsknapp
- 4 Monteringsplatta
- 5 Skruvar till monteringsplatta
- 6 Kabelgenomföring
- 7 Plugg



Säkerhetsinformation

Hänvisning: Det är mycket viktigt att du läser följande hänvisningar, innan du installerar lampan. Se till att nätspänningen är avstängd innan du ansluter lampan. Lampan får endast installeras av en kvalificerad fackkunnig specialist.

- ⚠ VARNING!** Denna lampa får inte användas om inte alla tätningssringar är rätt monterade!
- LED-lampor har ett extremt ljusstarkt ljus. Titta under inga omständigheter i LED-lampans ljusstråle, då detta kan förorsaka bestående ögonskador.
-  **BRANDRISK!** Montera lampan med minst 1 meters avstånd till belyst material. En kraftig värmeutveckling kan medföra brandrisk.
-  Trasigt glas måste bytas ut mot ett original Brennenstuhl skyddsglas innan lampan används igen.
- ⚠ RISK FÖR BRÄNSKADOR!** Se till att lampan är släckt och har svalnat innan du rör vid den.

● Tekniska data

Märkspänning: 220-240 V~ 50/60Hz
Märkeffekt: 27 x 0,5 W LED
Skyddstyp: IP 44
Skyddsklass: I

LED-lampan är endast avsedd för normalt bruk och inte lämplig för användning under tuffa förhållanden.

Endast för modell L2705 PIR:

Rörelsedetektorns
detektionsområde: 130° och max. 10 meter,
inställbar
Tid: inställbar från 10 (±5) sekunder till 4 (±1) minuter

● Montering

Hänvisning: Lampan måste monteras på en torr, stabil och hård yta i överensstämmelse med uppgifterna på bild B.

- Idealiskt är om LED-lampan monteras 1,8 till 2,5 meter över marken (se bild B).

Endast för modell L2705 PIR:

- Rörelsedetektorn får inte riktas mot värmekällor som grillar, luftkonditionerar, annan utomhusbelysning, passerande bilar och avloppsschakt, för att undvika onödig felutlösning.
- Rörelsedetektorn får inte monteras i områden med starka elektromagnetiska interferenser, för att undvika onödig felutlösning.
- Rikta ej apparaten mot speglande ytor, som vita släta väggar, simbassänger, etc. De tekniska specifikationerna för registreringsområdet (max. 10 meter vid 130°) kan variera beroende på monteringshöjd och installationsplats. Apparaten registreringsområde kan även förändras vid temperaturförändringar. Innan du väljer en plats för montering av apparaten, bör du veta, att rörelser tvärs emot rörelsedetektorn är



effektivare än rörelser direkt i riktning mot resp. bort från rörelsedetektorn (se bild C). Om rörelsen utförs direkt mot rörelsedetektorn eller bort från denna, innebär detta en väsentlig reduktion av registreringsområdet (se bild C).

○ Installation av lampan (se bild A)

- Lossa skruven **1** på anslutningsboxen, tryck på låsknappen **3** och ta sedan bort monteringsplattan **4**.
- Använd monteringsplattan, för att markera skruvhålens lägen på monteringsytan.
Viktigt: Undvik att borra i dolda ledningar.
- För strömkabeln genom monteringsplattans kabelgenomföring **6** och montera denna sedan på väggen med hjälp av skruvar **5** och pluggar **7**.
- Anslut sedan strömkabeln till lampans "sockerbit" **2** enligt bild A (N = blå kabel, jordnings-tecken = grön/gul kabel, L = brun kabel).
- Fäst åter lampkroppen på monteringsplattan. För detta ändamål tryck på låsknappen **3** och för upp lampan på monteringsplattan till låsknappen **3** åter klickar fast. Säkra anslutningen med hjälp av skruven på anslutningsboxen **1**. Ställ in önskad ljusriktning och dra åt skruvarna.
- Slå på huvudströmmen igen.



Endast för modell L2705 PIR (se bild D):

Tidsinställning (TIME):

Den tid som lampan lyser efter aktivering, kan ställas in mellan 10 (± 5) sekunder och 4 (± 1) minuter. Genom att vrida TIME-regulatorn från (+) till (-) förkortas denna tid.

Hänvisning: Har ljuset en gång utlöst genom rörelsedetektorn, startar tiden på nytt efter varje ny registrering.

Ljusinställning (LUX):

LUX regulatorns modul är utrustad med en inbyggd avsökingsanordning (fotocell), som registrerar dagsljus och mörker. Symbol  betyder, att rörelsedetektorn utlöses dag och natt, medan symbol  innebär att den endast reagerar på natten.

Sensitivitet (SENS):

Sensitivitet eller känslighet beträffar det maximala område, inom vilket rörelsedetektorn kan utlösas genom kropps-rörelser. Genom att vrida SENS-regulatorn från (+) till (-) reducerar man känsligheten.

○ Inställning av regulatorn (se bild D)

- Ställ in LUX regulatorn på symbolen  och vänta en halv minut tills regulatorkretsen har stabiliserats. Säkerställ därvid, att TIME-regulatorn är inställd på minimum (-). Ljuset tänds nu och släcks igen efter några sekunder.
- Rikta rörelsedetektorn genom att ställa in den så att det önskade området registreras.
- Låt en person springa tvärs igenom det område som ska avsökas och förändra sensorns vinkel ända tills apparaten märker personens närvaro genom att ljuset tänds (se bild C).
- Ställ in TIME-regulatorn på önskad påkopplings-tid.
- För att kunna ställa in den LUX-tröskel, vid vilken ljuset "tänds" automatiskt på natten, måste du ställa in LUX regulatorn från dag till natt.
Hänvisning: Måste ljuset slås på tidigare, t.ex. vid skymning, väntar du på önskad ljusstyrka, vrid sedan långsamt LUX regulatorn i riktning mot dagsljus, medan en annan person rör sig i mitten på registreringsområdet. Släpp LUX regulatorn när ljuset tänds.



● Felavhjälpning och anvisningar för användning

Problem	Möjlig orsak	Rekommenderad lösning
Ljuset tänds inte vid rörelse i övervakningsområdet.	1. Ingen ström	Kontrollera alla anslutningar och säkringar/brytare.
	2. Belysningen i närheten är för ljus.	Ställ in rörelsedektorn på nytt eller flytta apparaten.
	3. Regulatorn fel inställd.	Ställ in sensorns vinkel eller regulatorn på nytt.
Ljuset tänds utan synbar anledning (fel utlösning)	1. Värmekällor som luftkonditionering, ventilationsöppningar, rökgångar till värmeapparater, grillar, annan utomhusbelysning eller passerande bilar aktiverar rörelsedektorn.	Rikta bort sensorhuvudet från dessa källor.
	2. Djur/fåglar eller husdjur.	En ny inställning av sensorhuvudet kan vara lösningen.
	3. Poolen eller andra ytor speglar sig.	Ställ in rörelsedektorn på nytt.

Hänvisning: Vid kallt väder är alla apparater med PIR-sensor känsligare än när det är varmt.

● Rengöring och underhåll

LED-lampan innehåller inga komponenter, som kräver underhåll. Lysdioderna kan inte bytas. Använd endast en torr eller något fuktad duk för rengöring. Använd aldrig lösningsmedel, frätande rengöringsmedel eller liknande.

● Avfallshantering

Var rädd om miljön vid avfallshantering av elektriska apparater!



Kasta inte elektrisk utrustning i hushållsoporna!

Enligt EU-direktiv 2002/96/EG som behandlar elektrisk och elektronisk utrustning måste förbrukade elektriska apparater källsorteras och återvinnas på ett miljövänligt.

Kontakta kommunen för ytterligare information om avfallshantering av den förbrukade apparater.

● Tillverkare

Hugo Brennenstuhl GmbH & Co. KG
Seestraße 1-3 · 72074 Tübingen · Germany

H. Brennenstuhl S.A.S.
4 rue de Bruxelles · F-67170 Bernolsheim

lectra-t ag
Blegistrasse 13 · CH-6340 Baar

För närmare information rekommenderar vi ett besök på vår hemsida under service/frågor och svar www.brennenstuhl.com.





Lámpara LED (Modelos L2705 y L2705 PIR)

● Descripción de las piezas

- 1 Tornillos de la caja de empalmes.
- 2 Regleta
- 3 Botón de bloqueo
- 4 Placa de montaje
- 5 Tornillos para la placa de montaje
- 6 Guía del cable
- 7 Taco



Indicaciones de seguridad

Nota: Le rogamos que lea las siguientes advertencias antes de instalar la lámpara. Asegúrese de que la corriente está apagada antes de conectar la lámpara. La lámpara solo debe ser instalada por personal técnico cualificado.

⚠ ¡ADVERTENCIA! ¡No está permitido el uso de la lámpara si no cuenta con un anillo de junta del grosor indicado!

- Las lámparas LED son muy luminosas. No mire bajo ningún concepto directamente al rayo de luz emitido por las lámparas LED, ya que esto podría causarle daños irreparables en los ojos.



• **¡PELIGRO DE INCENDIO!** Monte la lámpara a una distancia de al menos 1 m de materiales iluminados. Si se genera demasiado calor, podría provocarse un incendio.



- Si el vidrio se rompe, este deberá ser sustituido por un vidrio de protección original de Brennenstuhl antes de volver a utilizar la lámpara.

⚠ ¡PELIGRO DE QUEMADURAS! Asegúrese de que la lámpara esté apagada y fría antes de tocarla.

● Características técnicas

Tensión nominal: 220 - 240V ~, 50/60Hz
 Potencia nominal: 27 x 0,5W LED
 Tipo de protección: IP44
 Clase de protección: I

La lámpara LED está diseñada para un uso en condiciones normales, no debe utilizarse en condiciones extremas.

Solo para el modelo L2705 PIR:

Área de alcance del sensor de movimiento: 130°, máx. 10 metros (regulable)

Lapso de tiempo: regulable de 10 (±5) segundos a 4 (±1) minutos

● Montaje

Nota: la lámpara debe montarse sobre una superficie seca, estable y consistente, tal y como se muestra en la fig. B.

- La posición ideal para la lámpara LED es de entre 1,8 a 2,5 metros sobre el suelo (ver fig. B).

Solo para el modelo L2705 PIR:

- No coloque el sensor de movimiento en dirección a fuentes de calor como parrillas, aires acondicionados, otras fuentes de iluminación exteriores, coches en movimiento o salidas de gases, así evitará posibles molestias.
- No coloque el sensor de movimiento en lugares con fuertes interferencias electromagnéticas, así evitara posibles molestias.
- No dirija el aparato hacia superficies reflejantes como paredes blancas, piscinas, etc. Las características del área de alcance (máx. 10 metros en 130°) pueden variar según la altura de montaje y el lugar. El área de alcance del aparato también pueden variar si se producen cambios de temperatura. Antes de elegir el lugar en el que





instalar el aparato, es importante que tenga en cuenta que el sensor funciona de forma más efectiva cuando los movimientos se producen transversalmente que cuando se producen de forma directa (ver fig. C). Si los movimientos se producen directamente hacia o desde el sensor se reducirá notablemente el área de alcance del mismo (ver fig. C).

○ **Cómo instalar la lámpara (ver fig. A)**

- Desenrosque los tornillos **1** de la caja de empalmes, pulse el botón de bloqueo **3** y retire entonces la placa de montaje **4**.
- Sírvese de la placa de montaje para señalar las posiciones de los agujeros para los tornillos en la superficie de montaje.

Importante: asegúrese de que no taladra ninguna tubería o cableado oculto.

- Dirija el cable de red a través de la guía **6** de la placa de montaje y fíjela mediante los tornillos **5** y el taco **7** a la pared.
- Conecte el cable de red a la regleta **2** tal y como se muestra en la fig. A (N = cable azul, símbolo de toma de tierra = cable verde / amarillo, L = cable marrón).
- Vuelva a asegurar el foco a la placa de montaje. Para ello pulse la tecla de bloqueo **3** y coloque la lámpara en la placa de montaje hasta que la tecla de bloqueo **3** encaje completamente. Asegure la unión en la caja de empalmes **1** mediante los tornillos. Ajuste la orientación deseada de la luz y apriete los tornillos.
- Encienda el suministro principal de corriente.



Solo para el modelo L2705 PIR (ver fig. D):

Configuración del tiempo (TIME):

El tiempo que la luz permanece encendida desde que esta se activa puede ser de entre 10 (± 5) segundos y 4 (± 1) minutos. Al girar el regulador TIME de (+) a (-) se acorta el lapso de tiempo.

Nota: si la luz se enciende debido al sensor de movimiento, el lapso de tiempo comenzará a contar desde el principio cada vez que el sensor registre un nuevo movimiento.

Configuración de la luz (LUX):

El regulador LUX funciona gracias a un escáner integrado (fotocélula) que reconoce la luz del día y la oscuridad. El símbolo  indica que el sensor de movimiento reacciona tanto de día como de noche, mientras que el símbolo  indica que solo reacciona durante la noche.

Sensibilidad (SENS):

La sensibilidad marca el espacio máximo en el que el sensor de movimiento se activa al percibir algún movimiento. Al girar el sensor SENS de (+) a (-) se reduce la sensibilidad.

○ **Cómo configurar el regulador (ver fig. D)**

- Coloque el regulador LUX en el símbolo  y espere medio minuto para que el regulador se estabilice. Asegúrese de que el regulador TIME está en el mínimo (-). Se encenderá la luz y permanecerá encendida unos segundos.
- Al instalar el sensor de movimiento colóquelo de tal forma que alcance el área deseada.
- Haga que una persona camine por la zona deseada y cambie el ángulo del sensor hasta que el aparato registre la presencia de la persona, es decir, hasta que se encienda la luz (ver fig. C).
- Indique en el regulador TIME el tiempo de conexión deseado.
- Para ajustar el umbral de LUX en el que la luz se enciende automáticamente por las noches, cambie el regulador LUX de "día" a "noche".

Nota: si quiere que el foco se encienda antes (por ejemplo al amanecer), espere hasta que haya el nivel de luz que desea y gire lentamente el regulador LUX a la posición „día“ mientras alguien camina por el área de alcance del sensor. Suelte el regulador LUX cuando se encienda la luz.





● Solución de problemas e indicaciones de uso

Problema	Posible motivo	Solución recomendada
No se enciende la luz al producirse movimientos en el área de alcance.	1. No hay corriente eléctrica	Revise todas las conexiones y todos los fusibles/interruptores.
	2. Hay demasiada luz en el lugar.	Vuelva a ajustar el sensor de movimientos o cambie el aparato de lugar.
	3. El regulador está mal ajustado.	Vuelva a ajustar el ángulo del sensor o el regulador.
La luz se enciende sin razón aparente (desencadenante erróneo)	1. El sensor de movimiento se activa mediante fuentes de calor como el aire acondicionado, sistemas de ventilación, calefactores, parrillas, otras fuentes de iluminación exteriores o el movimiento de los coches.	Oriente el sensor en otra dirección.
	2. Animales/pájaros o animales domésticos.	Puede serle útil cambiar la orientación del sensor.
	3. Reflejos de piscinas o superficies reflejantes.	Vuelva a ajustar el sensor de movimiento.
Nota: Los aparatos con sensor PIR reaccionan de forma más sensible en condiciones climáticas frías que cálidas.		

● Mantenimiento y limpieza

Ninguno de los componentes del foco LED requiere mantenimiento de algún tipo. Los LED no se pueden cambiar. Para la limpieza del aparato utilice únicamente un paño seco o ligeramente humedecido, no utilice disolventes o productos corrosivos.

● Desecho del producto

¡Deseche su aparato electrónico respetando el medio ambiente!



¡No tire los aparatos electrónicos junto con la basura doméstica!

De acuerdo a la normativa europea 2002/96/EG sobre aparatos eléctricos y electrónicos usados estos deben recogerse por separado y ser reciclados respetando el medio ambiente.

Para obtener información sobre las posibles formas de eliminación del producto al final de su vida útil, acuda a la administración de su municipio o ciudad.

● Fabricante

Hugo Brennenstuhl GmbH & Co. KG
Seestraße 1-3 · 72074 Tübingen · Alemania

H. Brennenstuhl S.A.S.
4 rue de Bruxelles · F-67170 Bernolsheim

lectra-t ag
Blegistrasse 13 · CH-6340 Baar

Para más información, le recomendamos que visite la sección „Asistencia técnica/FAQ“ en nuestro sitio web www.brennenstuhl.com.





Lampa LED (Model L2705 i L2705 PIR)

● Opis części

- 1 Śruba do skrzynki przyłączowej
- 2 Łącznik świecznikowy
- 3 Przycisk odryglowujący
- 4 Płyta montażowa
- 5 Śruby do skrzynki montażowej
- 6 Przepust kablowy
- 7 Kołki





Wskazówki dotyczące bezpieczeństwa

Wskazówka: Przed instalacją lampy należy koniecznie przeczytać następujące wskazówki. Upewnić się, że napięcie sieciowe jest wyłączone, zanim podłączy się lampę. Instalacja lampy może być dokonana wyłącznie przez wykwalifikowanego fachowca.

⚠ OSTRZEŻENIE! Nie należy używać lampy bez wszystkich odpowiednio nałożonych pierścieni uszczelniających.

- Lampy LED są ekstremalnie jasne. Pod żadnym pozorem nie należy patrzeć w strumień światła lampy LED, ponieważ może to spowodować trwałe uszkodzenie wzroku.

- **ZAGROŻENIE POŻAROWE!**
 Oprawę oświetleniową należy zamontować w odległości co najmniej 1 m od oświetlanych przez nią materiałów. Nadmierne wydzielanie się ciepła może spowodować pożar.

-  Potłuczone szkło musi być wymienione przed dalszym użyciem lampy na oryginalną szybkę ochronną Brennstuhl.

⚠ NIEBEZPIECZEŃSTWO OPARZENIA! Aby uniknąć oparzenia należy upewnić się przed dotknięciem lampy, że jest ona wyłączona i ochłodzona.

● Dane techniczne

Napięcie znamionowe: 220 – 240V ~ 50/60Hz
Moc znamionowa: 27 x 0,5W LED
Rodzaj ochrony IP 44
Klasa ochronna: I

Lampa LED przeznaczona jest do normalnego użytku, nie do ostrej eksploatacji.

Tylko dla modelu L2705 PIR:

Obszar zasięgu
Czujnik ruchu: 130° i maks. 10 metrów, do ustawienia
Okres czasu: ustawienie od 10 (±5) sekund do 4 (±1) minut

● Montaż

Wskazówka: Lampę należy zamontować na suchej, stabilnej i stałej powierzchni zgodnie z danymi na rys. B.

- Najlepiej umieścić lampę LED od 1,8 do 2,5 metrów nad podłożem (p. rys. B).

Tylko dla modelu L2705 PIR:

- Nie należy kierować czujnika ruchu na źródła ciepła takie jak grill, klimatyzacja, inne oświetlenie zewnętrzne, przejeżdżające samochody i ujścia wyciągów, przez co uniknie się uciążliwego niewłaściwego włączania się lampy.
- Czujnika ruchu nie należy umieszczać w obszarach o silnych interferencjach elektromagnetycznych, aby uniknąć uciążliwego niewłaściwego włączania się lampy.
- Nie należy kierować urządzenia na odbijające się powierzchnie jak gładkie białe ściny, baseny, itp. Dane techniczne dla obszaru zasięgu (maks. 10 metrów przy 130°) mogą się lekko różnić w zależności od wysokości montażu i lokalizacji. Obszar zasięgu urządzenia może zmienić się także przy zmianach temperatury. Przed





wybraniem miejsca montażu urządzenia trzeba wiedzieć, że ruchy poprzeczne do czujnika ruchu są skuteczniejsze niż ruchy bezpośrednio do lub od czujnika (p. rys. C). Jeśli ruch przebiega bezpośrednio do lub od czujnika, oznacza to znaczne zmniejszenie obszaru zasięgu (p. rys. C).

○ Instalacja lampy (p. rys. A)

- Odkręcić śrubę [1] na skrzynce przyłączeniowej, nacisnąć przycisk odryglowujący [3], a następnie usunąć płytę montażową [4].
- Należy użyć płyty montażowej, aby zaznaczyć pozycje otworów na śruby na powierzchni montażu.

Ważne: Należy uważać na to, aby nie przewiercić ukrytych przewodów.

- Przeprowadzić kabel zasilania przez przepust kablowy [6] płyty montażowej i przymocować go za pomocą śrub [5] i kołków [7] na ścianie.
- Przyłączyć kabel zasilania do łącznika świecznikowego [2] zgodnie z rys. A (N = niebieski kabel, symbol uziemienia = zielony / żółty kabel, L = brązowy kabel).
- Przymocować korpus lampy ponownie do płyty montażowej. Do tego nacisnąć przycisk odryglowujący [3] i przesunąć lampę na płytę montażową, póki przycisk odryglowujący [3] ponownie nie zaskoczy. Zabezpieczyć połączenie za pomocą śruby na skrzynce przyłączeniowej [1]. Ustawić wybrany kierunek światła i zaciśnąć śruby.
- Włączyć główne zasilanie.



Tylko dla modelu L2705 PIR (patrz rys. D):

Ustawianie czasu (TIME):

Długość czasu, przez jaki światło pozostanie włączone po aktywacji, można ustawić między 10 (± 5) sekund a 4 (± 1) minut. Poprzez pokręcanie regulatora TIME od (+) do (-) skraca się czas.

Wskazówka: Jeśli światło zostało włączone poprzez czujnik ruchu, przy każdym kolejnym ujęciu czas rozpoczyna się na nowo.

Ustawianie światła (LUX):

Moduł regulatora LUX dysponuje zintegrowanym urządzeniem skanującym (fotokodorka), które rozpoznaje porę dnia i ciemność. Symbol  oznacza, że czujnik ruchu wyzwalany jest w dzień i w nocy, natomiast symbol , że reaguje tylko nocą.

Czułość (SENS):

Czułość lub wrażliwość oznacza maksymalny zasięg, w którym czujnik ruchu może być wyzwalany poprzez ruchy ciała. Przez przekręcanie regulatora SENS od (+) do (-) czułość spada.

○ Ustawianie regulatora (p. rys. D)

- Ustaw regulator LUX na symbol  i odczekaj pół minuty, póki nie ustabilizuje się obieg regulatora. Przy tym należy upewnić się, że regulator TIME ustawiony jest na minimum (-). Światło teraz włącza się i pozostaje włączone przez kilka sekund.
- Tak pokierować czujnikiem ruchu przedstawiając go, aby uzyskać wybrany zasięg.
- Niech inna osoba przejdzie w poprzek wybranego obszaru, a wówczas należy zmieniać kąt czujnika tak długo, aż urządzenie wykryje obecność tej osoby i zapali się światło (p. rys. C).
- Ustawić regulator czasu TIME na wybrany czas włączania.
- Aby ustawić próg LUX, przy którym światło automatycznie włączy się nocą, należy przekręcić regulator LUX ze światła dziennego na noc.

Wskazówka: Jeśli światło ma być włączane wcześniej, np. przy zmierzchu, należy poczekać na wybrany poziom światła, wolno przekręcić na pozycję światła dziennego kierunku regulator LUX, podczas gdy ktoś przejdzie przez środek obszaru zasięgu. Puścić regulator LUX, kiedy światło się włączy.



● Usuwanie błędów i wskazówki użytkownika

Problem	Możliwa przyczyna	Zalecane rozwiązanie
Światło nie zapala się podczas ruchu w obszarze zasięgu.	1. Brak prądu sieciowego	Należy sprawdzić wszystkie połączenia i zabezpieczenia/włazniki.
	2. Oświetlenie w pobliżu jest zbyt jasne.	Ponownie ustawić czujnik ruchu lub zmienić lokalizację urządzenia.
	3. Źle ustawiony regulator.	Ponownie ustawić kąt czujnika lub regulator.
Światło włącza się z niejasnych przyczyn (niewłaściwy wyzwalacz)	1. Źródła ciepła takie jak klimatyzacja, otwory wentylacyjne, wyciągi urządzeń grzewczych, grill, inne oświetlenie zewnętrzne lub przejeżdżające samochody aktywują czujnik ruchu.	Ustawić główkę czujnika z dala od tych źródeł.
	2. Zwierzęta / ptaki lub zwierzęta domowe.	Może być pomocne nowe ustawienie główki czujnika.
	3. Odbicia od basenów lub odbijające się powierzchnie.	Ponownie ustawić czujnik ruchu.

Wskazówka: W zimnych warunkach pogodowych wszystkie urządzenia z czujnikiem PIR reagują bardziej czule niż przy ciepłej pogodzie.

● Konserwacja i czyszczenie

Reflektor LED nie zawiera żadnych komponentów, które należy konserwować. Brak możliwości wymiany żarówek LED. Do czyszczenia używać wyłącznie suchej lub lekko wilgotnej ściereczki i nie stosować żadnych rozpuszczalników, żrących środków czyszczących itp.

● Utylizacja

Urządzenia elektryczne należy utylizować zgodnie z ochroną środowiska!



Nie wyrzucać urządzeń elektrycznych razem z odpadami domowymi!

Zgodnie z dyrektywą europejską 2002/96/WE w sprawie zużytego sprzętu elektrotechnicznego i elektronicznego oraz dostosowania przepisów krajowych zużyte elektronarzędzia należy sortować

osobno i utylizować w sposób przyjazny dla środowiska.

Informacji o możliwościach utylizacji zużytego sprzętu udzielają właściwe urzędy gminy i miasta.

● Producent

Hugo Brennenstuhl GmbH & Co. KG
Seestraße 1-3 · 72074 Tübingen · Germany

H. Brennenstuhl S.A.S.
4 rue de Bruxelles · F-67170 Bernolsheim

lectra-t ag
Blegistrasse 13 · CH-6340 Baar

Aby uzyskać więcej informacji prosimy o kontakt z Service/FAQs na naszej stronie internetowej www.brennenstuhl.com.





LED světlo (Model L2705 a L2705 PIR)

● Popis dílů

- 1 Šroub svorkovnice
- 2 Svorkovnice
- 3 Tlačítko odblokování
- 4 Montážní deska
- 5 Šrouby pro montážní desku
- 6 Průchod pro kabel
- 7 Hmoždinka



Bezpečnostní pokyny

Upozornění: Prosíme, přečtěte si následující pokyny ještě před instalací světla. Před připojováním světla zajistěte vypnutí elektrického proudu. Instalaci světla smí provádět jen kvalifikovaný odborník.

⚠ VÝSTRAHA! Toto světlo se nesmí používat bez řádně umístěných těsnění!

- LED světla jsou extrémně jasná, proto se v žádném případě neďte do jejich paprsku, může dojít k trvalému poškození Vašeho zraku.



NEBEZPEČÍ POŽÁRU! Světlo montujte v odstupech nejméně 1 m od ozařovaných materiálů. Nadměrný vývin tepla může vést ke vzniku požáru.



- Prasklé sklo se musí před dalším používáním nahradit originálním sklem od firmy brennenstuhl.

⚠ NEBEZPEČÍ POPÁLENÍ! Zajistěte, aby bylo světlo vypnuté a vychladlé než se ho znovu dotknete.

● Technická data

Jmenovité napětí:	220-240 V~50/60 Hz
Jmenovitý příkon:	27 x 0,5 W LED
Druh ochrany:	IP 44
Třída ochrany:	I

LED světlo je určené jen pro normální použití, je nevhodné pro nepříznivé provozní podmínky.

Jen pro model L2705 PIR:

Dosah pohybového senzoru:	130° a nastavitelný maximálně na 10 metrů
Doba zapnutí:	nastavitelná od 10 (±5) vteřin do 4 (±1) minut

● Montáž

Upozornění: Světlo musí být namontováno na suchém, stabilním a pevném povrchu podle údajů na obrázku B.

- Ideální umístění světla je 1,8 až 2,5 m nad zemí (viz obr. B).

Jen pro model L2705 PIR:

- Pohybový senzor se nesmí nasměrovat na zdroje tepla, jako jsou grily, klimatizace, jiné venkovní osvětlení, projíždějící vozidla a odtahové šachty, aby se vyloučilo opakované, rušivé zapínání světla.
- Pohybový senzor se nesmí umísťovat v místech se silnou elektromagnetickou interferencí, následkem může být rovněž opakované, rušivé zapínání.
- Nesměrujte senzor na zrcadlící se povrchy jako jsou hladké, bílé zdi, bazén, atd. Technické údaje týkající se prostoru dosahu (maximálně 10 m při 130°) se mohou měnit, ovlivněny výškou, ve které je světlo namontované nebo jeho umístěním. Velikost a tvar prostoru dosahu může být ovlivněn i kolísáním teploty. Při volbě





umístění je třeba vědět, že jsou příčné pohyby před senzorem efektivnější pro jeho aktivaci než pohyby přímo k senzoru nebo směrem od něho (viz obr. C). Při pohybu přímo k pohybovému senzoru nebo směrem od něho dochází ke značnému zmenšení prostoru, ve kterém reaguje. (viz obr. C).

○ Instalace světla (viz obr. A)

- Povolte šroub **1** na skříňce svorkovnice, stiskněte uvolňovací tlačítko **3** a odstraňte montážní desku **4**.
- Použijte montážní desku jako šablonu na označení míst pro vrtání otvorů.

Důležité: Dávejte pozor, aby jste nenavrtali skrytá vedení elektrického proudu.

- Protáhněte přívodní kabel elektrického proudu průchodem **6** v montážní desce a přišroubujte ji šrouby **5** s hmoždinkami **7** na stěnu.
- Připojte přívodní kabel podle obr. A na svorkovnici **2** (N = modrý vodič, značka uzemnění = žlutozelený vodič, L = hnědý vodič).
- Připevněte zase těleso světla na montážní desku. K tomu stiskněte uvolňovací tlačítko **3** a nasuňte světlo na montážní desku až tlačítko **3** zase zaskočí. Zajistěte spojení šroubem **1** na skříňce svorkovnice. Přitom nastavte požadovaný směr světla a šroub pevně utáhněte.
- Zapněte přívod elektrického proudu.



Jen pro model L2705 PIR (viz obr. D):

Nastavení doby svícení (TIME):

Dobu svícení světla po aktivaci senzorem je možné nastavit mezi 10 (± 5) vteřinami a 4 (± 1) minutami. Pootáčením regulátoru TIME od (+) směrem k (-) se tato doba zkracuje.

Poznámka: Při zapnutém světle pohybovým senzorem začíná nastavená doba svícení vždy znovu od začátku, jestliže se opětovně aktivuje senzor.

Nastavení citlivosti na okolní světlo (LUX):

Regulační modul LUX obsahuje integrované čidlo (fotobuňku), rozeznávající denní světlo a tmu. Symbol  znamená, že pohybový senzor reaguje ve dne i v noci, přičemž symbol  znamená, že reaguje jen v noci.

Dosah (SENS):

Dosah znamená maximální prostor, ve kterém senzor reaguje na pohyby lidského těla. Otáčením regulátoru SENS od (+) směrem (-) klesá citlivost.

○ Nastavení regulátoru (viz obr. D)

- Nastavte regulátor LUX na symbol  a počkejte půl minuty než se stabilizuje regulační obvod. Nastavte regulátor TIME na minimum (-). Nyní se světlo zapne a svítí několik vteřin.
- Nastavte pohybový senzor směrem do požadovaného prostoru, ve kterém má reagovat na pohyb.
- Nechte procházet osoby určeným prostorem a měňte úhel nastavení senzoru tak dlouho, až přístroj spolehlivě registruje pohyby osob a zapíná světlo (viz obr. C).
- Nastavte regulátor TIME na požadovanou dobu svícení.
- Pro nastavení hranice LUX, při které se světlo automaticky zapne, pootáčejte regulátor LUX od denního světla směrem na noc.

Poznámka: Jestliže se musí světlo zapínat dříve, např. již za soumraku, počkejte na požadovanou intenzitu světla, nechte středem prostoru procházet osoby a současně pootáčejte pomalu regulátor LUX směrem k poloze denní světlo. Při rozsvícení světla přestaňte pohybovat regulátorem LUX.





● Odstranění poruch a pokyny k používání

Problém	Možná příčina	Doporučené řešení
Světlo se nezapne při pohybu v dosahu výrobku.	1. Výrobek bez přívodu elektrického proudu	Zkontrolujte všechna připojení a jističe.
	2. Osvětlení v blízkosti výrobku je příliš intenzivní.	Nasměrovat znovu pohybový senzor nebo změnit umístění.
	3. Nesprávně nastavený regulátor.	Znovu nastavit úhel senzoru nebo regulátor.
Světlo zhasíná z neznámých důvodů (nesprávné zapnutí)	1. Pohybový senzor je aktivovaný zdroji tepla jako jsou klimatizace, odvětrávací otvory, odtahy topení, grily, jiné venkovní osvětlení nebo projíždějící vozidla.	Nasměrovat hlavu senzoru jiným směrem.
	2. Zvířata, ptáci nebo domácí zvířata.	Nové nasměrování senzoru může zlepšit funkci.
	3. Zrcadlení hladiny bazénu nebo jiných reflektujících ploch.	Pohybový senzor znovu nasměrovat.
Poznámka: Za chladného počasí reagují PIR-senzory citlivěji než za tepla.		

● Údržba a čištění

LED světlo neobsahuje žádné díly vyžadující údržbu. LED nelze vyměnit. Používejte na čištění suchý, nebo jen mírně navlhčený hadr, nepoužívejte žádná rozpouštědla, žíravé čisticí prostředky nebo podobné výrobky.

● Odstranění do odpadu

Elektrické přístroje odstraňujte do odpadu ekologicky!



Elektrické přístroje nevyhazujte do domovního odpadu!

Podle Evropské směrnice 2002/96/ES o elektrických a elektronických přístrojích a realizaci národního práva se musí nepotřebné elektrické spotřebiče odevzdat k ekologicky vhodnému využití.

O možnostech odstranění nepotřebných přístrojů do odpadu se informujte u správy Vaší obce nebo města.

● Výrobce

Hugo Brennenstuhl GmbH & Co. KG
Seestraße 1-3 · 72074 Tübingen · Germany

H. Brennenstuhl S.A.S.
4 rue de Bruxelles · F-67170 Bernolsheim

lectra-t ag
Blegistrasse 13 · CH-6340 Baar

Pro další informace doporučujeme odbor Servis/FAQ na našem portálu www.brennenstuhl.com.





LED-Lámpa (L2705 és L2705 PIR modell)

● Alkatrészleírás

- 1 Csavar a csatlakozódobozhoz
- 2 Csillárkapocs
- 3 Kioldógomb
- 4 Szerelőlap
- 5 Csavar a szerelőlaphoz
- 6 Kábelátvezetés
- 7 Típli





Biztonsági tudnivalók

Tudnivaló: Kérjük, hogy a lámpa beszerelése előtt feltétlenül olvassa el a következő tudnivalókat. Bizonyosodjon meg róla, hogy a hálózati feszültség le van-e kapcsolva, mielőtt a lámpát csatlakoztatja. A lámpát csak minősített szakember szerelheti be.

▲ FIGYELMEZTETÉS! Ezt a lámpát nem szabad rendeltetészerűen felhelyezett tömítőgyűrűk nélkül használni.

- A LED-Lámpák különösen világosak. Semmilyen körülmények között ne nézzen a LED-lámpák fénysugarába, mivel ez a szem maradandó károsodását okozhatja.

-  **TŰZVESZÉLY!** A lámpát gyúlékony anyagoktól legalább 1 m-es távolságra szerelje fel. A túlzott hőfejlődés tűz kitöréséhez vezethet.

-  A törött üvegburát a lámpa további használata előtt egy eredeti Brennenstuhl- védőlemezre kell kicserélni.

- **▲ ÉGÉSI SÉRÜLÉS VESZÉLYE!** Égési sérülések elkerüléséhez bizonyosodjon meg róla, hogy mielőtt a lámpát megérinti, az ki legyen kapcsolva és le legyen hűlve.

● Műszaki adatok

Névleges feszültség: 220 – 240 V ~, 50/60 Hz
Névleges teljesítmény: 27 x 0,5W LED
Védelem: IP 44
Védelmi osztály: I

A LED- lámpa kizárólag normál használatra és nem folyamatos üzemelésre való.

Csak az L2705 PIR modellhez:

Mozgásjelző
hatótávolsága: 130° és max. 10 méter,
állítható
Időtartam: 10 (±5) másodperctől
4 (±1) percig állítható

● Szerelés

Tudnivaló: A lámpát egy száraz, stabil és szilárd felületre kell felszerelni az B- ábra adatainak megfelelően

- Ideális esetben a LED- lámpát 1,8-tól 2,5 méterig kell a föld föl helyezni (ld. B- ábra).

Csak az L2705 modellhez:

- A mozgásjelzőt nem szabad hőforrások, mint grillek, klímaberendezések, más külső fényforrások, közlekedő autók és elszívószekrények felé irányítani, hogy a felesleges hibás bekapcsolást elkerüljük.
- A mozgásjelzőt nem szabad erős elektromágneses interferenciával bíró területre szerelni a felesleges hibás bekapcsolás elkerülése érdekében.
- Ne irányítsa a készüléket tükröződő felületekre, úgymint sima fehér falakra, üszömedencékre, stb. A hatótávolságra vonatkozó műszaki adatok (max. 10 méter 130°-nél) szerelési magasságtól és -helytől függően enyhén eltérhetnek. A készülék hatótávolsága a hőmérséklet változásával szintén változhat. Mielőtt kiválasztaná





a készülék felszerelésének helyét, tudnia kell, hogy a mozgásjelzőre merőleges mozgások hatékonyabbak, mint a közvetlenül felé, vagy attól ellentétes irányúak (ld. C-ábra). Ha a mozgás közvetlenül a mozgásérzékelő felé, vagy attól el történik, az a hatótávolság jelentős csökkenését jelenti (ld. C-ábra).

○ Lámpa felszerelése (ld. A-ábra)

- Lazítsa meg a csavart **1** a csatlakozódobozon, nyomja meg a kioldógombot **3** és azután távolítsa el a szerelőlapot **4**.
- Használja a szerelőlapot a csavarlyukak helyének jelölésére a szerelési felületen.

Fontos: Ügyeljen arra, hogy ne fúrjon el rejtett vezetéket.

- Vezesse az áramvezetéket át a szerelőlap kábelátvezetőjén **6** és rögzítse azt azután a csavarok **5** és tiplik **7** segítségével a falra.
- Kösse az áramvezetéket az A-ábrának megfelelően a csillárkapocshoz **2** (N = kék kábel, földelés-jel = zöld/sárga kábel, L = barna kábel).
- Rögzítse újra a lámpatestet a szerelőlapon. Ehhez nyomja meg a kioldógombot **3** és csúsztassa a lámpát a szerelőlapra, míg a kioldógomb **3** újra be nem kattant. Rögzítse az összeköttetést a csatlakozóládán **1** található csavarral. Állítsa be a kívánt fényirányt és szorítsa meg a csavarokat.
- Kapcsolja be a fő-áramellátást.



Csak az L2705 modellhez (lásd D-ábra):

Idő beállítása (TIME):

A fény az aktiválást követően 10 (±5) másodperc és 4 (±1) perc közötti időtartamra állítható be. A TIME-szabályozó tekerésével a (+) -tól (-) felé az időtartam lerövidül.

Tudnivaló: Ha a fényt a mozgásjelző egyszer bekapcsolta, az időtartam minden érzékelést követően újra kezdődik.

Fény beállítása (LUX):

A LUX-szabályozómodul beépített letapogatóberendezést (fotocellát) tartalmaz, amely felismeri a nappali fényt és a sötétséget. A  jel azt jelenti, hogy a mozgásjelző nappal és éjszaka is kiold, míg a  jelnél csak éjjel reagál.

Érzékenység (SENS):

Érzékenység, vagy érzékenység az a maximális tartomány, melyben a mozgásjelzőt a testek mozgása aktiválja. A SENS-szabályozó tekerésével a (+) -tól (-) felé csökken az érzékenység.

○ Szabályozó beállítása (ld. D-ábra)

- Állítsa a LUX-szabályozót a  jelre és várjon fél percet, míg a szabályozó-körforgás stabilizálódik. Emellett bizonyosodjon meg róla, hogy a TIME-szabályozó a minimumra (-) legyen beállítva. A lámpa most bekapcsol és pár másodpercig úgy marad.
- Állítsa át a mozgásjelzőt úgy, hogy a kívánt tartományt fogja be.
- Hagyjon egy személyt elfutni a vizsgálandó területen keresztül és változtassa addig az érzékelés szögét, amíg a készülék a személy jelenlétét nem észleli azzal, hogy a lámpa felkapcsol. (ld. C-ábra).
- Állítsa a TIME-szabályozót a kívánt bekapcsolási időre.
- A LUX-áram beállításakor, amikor a lámpa éjszakánként automatikusan "be"kapcsol, tekerje a LUX-szabályozót nappali fényről éjszakára. **Tudnivaló:** Ha a lámpát korábban kell bekapcsolni, pl. sötétedéskor, várjon a kívánt fényszintre, majd akkor lassan tekerje a LUX-szabályozót a nappali-fény helyzet felé, míg valaki az érzékelési tartomány közepén áthalad. Engedje el a LUX-szabályozót, ha a lámpa bekapcsolt.





● Hiba megszüntetése és felhasználói tudnivalók

Probléma	Lehetséges ok	Ajánlott megoldás
A lámpa nem kapcsolódik fel az érzékelési tartományban történő mozgásra.	1. Nincs áram	Ellenőrizzen minden összekötést és biztosítékot/kapcsolót.
	2. A közelben túl erős megvilágítás.	Állítsa be újra a mozgásjelzőt, vagy változtassa meg a készülék helyét.
	3. A szabályozó hibásan van beállítva.	Állítsa be újra az érzékelő szögét, vagy a szabályozót.
Nem látható okból a fény kialszik (hibás ki-váltó)	1. Hőforrások, mint a klímaberendezések, szellőzőnyílások, fűtőkészülékek elszívói, grilllek, másik külső világítás, vagy közlekedő autók aktiválják a mozgásjelzőt.	Az érzékelőfej irányát fordítsa el ezektől.
	2. Állatok/madarak, vagy háziállatok.	Az érzékelőfej újbóli beállítása segíthet.
	3. Úszómedencék, vagy tükröződő felületek tükröződései.	Állítsa be újra a mozgásérzékelőt.
Tudnivaló: Hideg időjárási viszonyok között minden PIR- érzékelővel ellátott készülék érzékenyebben reagál, mint meleg időben.		

● Karbantartás és tisztítás

Tudnivaló: A LED-fényszóró nem tartalmaz olyan alkatrészt, amely karbantartásra szorul. A LED-eket nem lehet kicserélni. A tisztításhoz csak egy száraz, vagy enyhén benedvesített kendőt használjon és ne alkalmazzon oldószereket, vagy maró hatású tisztítószeret.

● Megsemmisítés

Az elektromos készülékeket környezetbarát módon kell megsemmisíteni!



Az elektromos készülékek nem a háztartási szemétkébe valók!

A régi elektromos és elektronikai készülékekről szóló 2002/96/EK európai irányelv és annak a nemzeti jogszabályokba való átültetése szerint az elhasznált elektromos készülékeket külön kell összegyűjteni és környezetbarát módon újrahasznosítani.

A kiszolgált termék megsemmisítési lehetőségeit lakóhelye illetékes hivatalánál tudhatja meg.

● Gyártó

Hugo Brennenstuhl GmbH & Co. KG

Seestraße 1-3 · 72074 Tübingen · Németország

H. Brennenstuhl S.A.S.

4 rue de Bruxelles · F-67170 Bernolsheim

lectra-t ag

Blegistrasse 13 · CH-6340 Baar

További információk beszerzéséhez
www.brennenstuhl.com honlapunk Szerviz/GyFK oldalát ajánljuk.



LED aydınlatması (Model L2705 ve L2705 PIR)

● Parça tanımları

- 1 Bağlantı kutusu için vida
- 2 Bağlantı klemensi
- 3 Kilit açma tuşu
- 4 Montaj plakası
- 5 Montaj plakasına yönelik vidalar
- 6 Kablo geçişi
- 7 Dübel



Güvenlik uyarıları

Uyarı: Lütfen aydınlatmanın kurulumunu gerçekleştirmeden önce mutlaka aşağıdaki uyarıları okuyun. Aydınlatmayı bağlamadan önce şebeke geriliminin kapalı olduğundan emin olun. Kurulum, nitelikli bir uzman personel tarafından gerçekleştirilmelidir.

⚠ UYARI! Bu aydınlatma, tüm contalar tekniğine uygun olarak takılmadığı sürece kullanılamaz!

- LED aydınlatmaları aşırı parlaktır. Hiçbir koşulda LED aydınlatmalarının ışık huzmesine bakmayın, çünkü bu, gözde kalıcı hasarlara neden olabilir.



YANGIN TEHLİKESİ! Aydınlatmayı, aydınlatılmış materyallere en az 1 m'lik bir mesafe ile monte edin. Aşırı bir ısı gelişimi yangına neden olabilir.



- Kırılmış cam, aydınlatma tekrar kullanılmadan önce orijinal bir Brennenstuhl koruyucu cam ile değiştirilmelidir.

⚠ YANMA TEHLİKESİ! Aydınlatmaya dokunmadan önce bunun kapalı olduğundan ve soğduğundan emin olun.

● Teknik veriler

Nominal gerilim:	220-240 V~50/60 Hz
Nominal güç:	27 x 0,5 W LED
Koruma türü:	IP 44
Koruma sınıfı:	I

LED lambası sadece normal kullanım için öngörülmüş olup kaba işletimde kullanılmaz.

Sadece L2705 PIR modeli için:

Hareket sensörü tespit alanı:	130° ve maks. 10 metre, ayarlanabilir
Zaman aralığı:	10 (±5) saniye ile 4 (±1) dakika arasında ayarlanabilir

● Montaj

Uyarı: Aydınlatma, kuru, sabit ve sert bir yüzey üzerinde şekil B'deki bilgilere uygun olarak monte edilmelidir.

- LED aydınlatması ideal olarak zeminden 1,8 ila 2,5 metre yükseklikte monte edilmelidir (bkz. Şek. B).

Sadece L2705 PIR modeli için:

- Hareket sensörü, rahatsız edici yanlış bir çalışmanın önlenmesi için, ızgaralar, klima tesisleri, diğer dış aydınlatmalar, seyir halindeki arabalar ve baca delikleri gibi ısı kaynakları üzerinde hizalandırılmamalıdır.
- Hareket sensörü, rahatsız edici yanlış bir çalışmanın önlenmesi için aşırı elektromanyetik enterferanslı alanlarda monte edilmemelidir.
- Cihazı düz beyaz duvarlar, yüzme havuzları vs. gibi yansyan yüzeyler üzerinde hizalandırılmayın. Algılama alanına yönelik bilgiler (130°'de maks. 10 metre) montaj yüksekliği ve montaj yerine göre kolayca değiştirilebilir. Cihazın algılama alanı ısı değişikliklerinde de değişebilir. Cihaz için montaj yerini seçmeden önce, hareket

sensörüne çapraz olan hareketlerin, hareket sensörüne direkt olan hareketlerden ya da buna uzak olan hareketlerden daha etkili olduğunu bilmelisiniz (bkz. Şek. C). Hareket sensörüne doğru direkt olarak hareket etmek ya da bundan uzaklaşmak, algılama alanının oldukça düşmesi anlamına gelir bkz. Şek. C).

○ Aydınlatmanın kurulumu (bkz. Şek. A)

- Bağlantı kutusundaki vidayı [1] sökün, kilit açma tuşuna [3] basın ve montaj plakasını [4] çıkarın.
- Montaj plakasını, montaj yüzeyindeki vida deliklerinin pozisyonlarını işaretlemek için kullanın. **Önemli:** Gizli hatları delmemeye dikkat edin.
- Akım kablosunu, montaj plakasının kablo geçişinin [6] içinden geçirin ve bunu vidalar [5] ve dübeller [7] yardımıyla duvara tespitleyin.
- Akım kablosunu şekil A'ya uygun olarak bağlantı klemensine [2] bağlayın (N = mavi kablo, topraklama işareti = yeşil/sarı kablo, L = kahverengi kablo).
- Lamba gövdesini tekrar montaj plakasına tespitleyin. Bunun için kilit açma tuşuna [3] basın ve aydınlatmayı, kilit açma tuşu [3] tekrar oturana kadar montaj plakasının üzerine itin. Bağlantıyı, bağlantı kutusundaki [1] vida aracılığıyla emniyete alın. İstenilen ışık yönünü ayarlayın ve vidaları sıkın.
- Ana akım beslemesini çalıştırın.

Sadece L2705 PIR modeli için (bkz. Şek. D):

Zaman ayarı (TIME):

Etkinleştirmeden sonra ışığın açık kaldığı zaman aralığının uzunluğu, 10 (±5) saniye ve 4 (±1) dakika arasında ayarlanabilir. TIME regülatörü artıdan (+) eksiye (-) çevrildiğinde zaman aralığı kısılır.

Uyarı: Işık bir defa hareket sensörü tarafından devreye alındıysa, zaman aralığı her algılamada tekrar başlar.

Işık ayarı (LUX):

LUX regülatör modülü, gün ışığını ve karanlığı algılayan entegre yoklama tertibatına (fotosel) sahiptir. ✱ sembolü, hareket sensörü (C sembolünde sadece gece reaksiyon gösterirken, bu sembolde gündüz ve gece devreye girdiği anlamına gelmektedir.

DUYARLILIK (SENS):

Duyarlılık ya da hassasiyet, hareket sensörünün vücut hareketleriyle devreye girebileceği maksimum alan anlamına gelmektedir. SENS regülatörü artıdan (+) eksiye (-) çevrildiğinde hassasiyet azalır.

○ Regülatör ayarı (bkz. Şek. D)

- LUX regülatörünü ✱ sembolüne ayarlayın ve regülatör devresi dengelenene kadar yarım dakika bekleyin. Bu esnada TIME regülatörünün minimuma (-) ayarlandığından emin olun. Işık açılır ve birkaç saniye açık kalır.
- Hareket sensörünü ayarlarken istenilen alan algılanacak şekilde hizalandırın.
- Bir kişinin taranacak alana çapraz olarak yürümesini sağlayın ve sensör açısını, cihaz kişinin varlığını hissedinceye ve o anda ışık yanıcaya kadar değiştirin.
- TIME regülatörünü istenilen çalışma süresine ayarlayın.
- Işığın geceleri otomatik olarak “yandı” LUX başlangıcını ayarlamak için LUX regülatörünü gün ışığından geceye çevirin.

Uyarı: Işık daha önce çalıştıysa, örn. gün ağarırken, istenilen ışık seviyesini bekleyin ve bir kişi tespit alanının ortasından yürürken, LUX regülatörünü yavaşça gün ışığı pozisyonu yönüne çevirin. Işık yanınca LUX regülatörünü serbest bırakın.

● Hata giderme ve kullanıcı uyarıları

Sorun	Olası sebep	Önerilen çözüm
Algılama alanındaki hareket durumunda ışık yanmıyor.	1. Şebeke akımı yok	Tüm bağlantıları ve sigortaları/şalterleri kontrol edin.
	2. Yakındaki aydınlatma çok parlak.	Hareket sensörünü yeniden hizalandırın veya cihazın yerini değiştirin.
	3. Regülatör yanlış ayarlanmış.	Sensör açısını ya da regülatörü yeniden ayarlayın.
Işık, hiçbir sebep yokken açılıyor (yanlış tetikleyici)	1. Klima sistemleri, havalandırma delikleri, ısıtma cihazlarının çıkışları, ızgaralar, diğer dış aydınlatmalar ya da seyir halindeki arabalar gibi ısı kaynakları, hareket bildircisini etkinleştirir.	Sensör başlığı yönünü, bu kaynaklardan uzak bir şekilde hizalandırın.
	2. Hayvanlar/kuşlar ya da evcil hayvanlar.	Sensör başlığının yeniden hizalandırılması yararlı olabilir.
	3. Yüzme havuzlarının yansımaları ya da yansıyan yüzeyler.	Hareket sensörünü yeniden hizalandırın.

Uyarı: Tüm PIR sensörlü cihazlar soğuk hava koşulları altında, sıcak havadan daha hassas bir şekilde reaksiyon gösterirler.

● Bakım ve temizlik

LED projektörü, bakım gerektiren bileşenlere sahip değildir. LED'ler değiştirilemez. Temizlik için kuru ya da hafif nemli bir bez kullanın ve solvent içeren maddeler, aşındırıcı temizlik maddeleri vb. maddeler kullanmayın.

● Tasfiye

Elektronik cihazları çevreye uygun bir şekilde tasfiye edin!



Elektronik cihazları ev çöpüne atmayın!

Elektrikli ve elektronik eski cihazlar hakkındaki Avrupa Yönetmelikleri 2002/96/AB uyarınca kullanılmış elektronik cihazlar ayrı toplanmalıdır ve çevreye uygun geri dönüşüm noktalarına iletilmelidir.

Kullanılmayan cihazın tasfiye seçenekleri hakkındaki bilgiye belediye ya da şehir idarenizden ulaşabilirsiniz.

● Üretici

Hugo Brennenstuhl GmbH & Co. KG
Seestraße 1-3 · 72074 Tübingen · Almanya

H. Brennenstuhl S.A.S.
4 rue de Bruxelles · F-67170 Bernolsheim

lectra-t ag
Blegistrasse 13 · CH-6340 Baar

Daha ayrıntılı bilgi için www.brennenstuhl.com web sayfamızdaki Servis/FAQ'S alanını tavsiye ediyoruz.



LED-valaisin (malli L2705 ja L2705 PIR)



● Osien kuvaus

- 1 Liitäntäkotelon ruuvi
- 2 Sokeripalaliitin
- 3 Lukituksen avauspainike
- 4 Asennuslevy
- 5 Asennuslevyn ruuvit
- 6 Kaapelin läpivienti
- 7 Tulpat



Turvallisuusohjeita

Huomautus: lue ehdottomasti seuraavat ohjeet, ennen kuin asennat valaisimen. Varmista, että verkkojännite on kytketty pois päältä, ennen kuin liität valaisimen. Valaisimen saa asentaa vain tehtävään koulutettu ammattilainen.

- VAROITUS!** Valaisinta ei saa käyttää ilman asianmukaisesti asennettuja tiivistysrenkaita!
- LED-valaisimet ovat erittäin kirkkaita. Älä missään tapauksessa katso suoraan LED-valaisimien valonsäteeseen, sillä se saattaa aiheuttaa pysyviä silmävammoja.
-  **TULIPALON VAARA!** Asenna valaisin vähintään 1 metrin etäisyyteen valaistuista materiaaleista. Liiallinen lämmönkehitys voi sytyttää tulipalon.
-  Rikkoutunut lasi on korvattava alkupeiräisellä Brennenstuhlin suojaalasilla ennen kuin valaisinta voidaan käyttää uudelleen.
- PALOVAMMAN VAARA!** Varmista, että valaisin on kytketty pois päältä ja jäähtynyt ennen kuin kosket siihen.

● Tekniset tiedot

Nimellisjännite:	220-240 V~50/60Hz
Nimellisteho:	27 x 0,5 W LED
Suojaustyyppi:	IP 44
Suojausluokka:	I

LED-valaisin on tarkoitettu käytettäväksi ainoastaan normaalioloissa ei raskaassa kuormituksessa.

Vain malli L2705 PIR:

Liikeilmaisimen tunnistusalue:	130° ja maks. 10 metriä, säädettävissä
Aikaväli:	säädettävissä 10 (±5) sekunnista 4 (±1) minuuttiin

● Asennus

Huomautus: valaisin täytyy asentaa kuivalle, tukevalle ja kiinteälle pinnalle kuvan B osoittamalla tavalla.

- LED-valaisin tulisi asentaa 1,8 - 2,5 metrin korkeuteen maan pinnasta (kts. kuva B).

Koskee vain mallia L2705 PIR:

- Liikeilmaisinta ei saa kohdistaa lämmönlähteisiin kuten grilleihin, ilmastointilaitteisiin, muuhun ulkovalaistukseen, ohiajaviin autoihin tai lämmönpoistoaukkoihin, jotta laite ei laukea tahattomasti päälle.
- Liikeilmaisinta ei saa asentaa paikkoihin, joissa on voimakkaita elektromagneettisia häiriöitä, jotta laite ei laukea tahattomasti päälle.
- Älä kohdista laitetta heijastaviin pintoihin kuten esim. tasaisiin valkoisiin seiniin tai uima-altaisiin. Tunnistusalueen tekniset tiedot saattavat vaihdella jonkin verran (maks. 10 metriä 130°:ssa) asennuskorkeudesta ja -paikasta riippuen. Laitteen tunnistusalue voi vaihdella myös lämpötilan muutoksista. Ennen kuin valitset laitteen asennuspaikan, olisi hyvä tietää, että liikeilmaisimeen



poikittain kohdistuvat liikkeet ovat paremmin tunnistettavissa kuin suoraan siihen kohdistuvat (kts. kuva C). Jos liike kohdistuu suoraan liikeilmaisimeen, siihen päin tai siitä pois päin, merkitsee se tunnistusalueen huomattavaa pientymistä (kts. kuva C).

○ Valaisimen asennus (kts. kuva A)

- Irrota ruuvi [1] liitäntäkotelosta, paina lukituksen avauspainiketta [3] ja poista asennuslevy [4].
- Käytä asennuslevyä, jotta voit merkitä porausreiät seinään.

Tärkeää: varmista, että et poraa seinässä olevia johtoja.

- Pujota sähköjohto asennuslevyissä olevan kaapelin läpiviennin [6] läpi ja kiinnitä se sitten ruuveilla [5] ja tulpilla [7] seinään.
- Kiinnitä sähköjohto kuvan A osoittamalla tavalla sokeripalaliittimeen [2] (N = sininen johto, maadoitusmerkki = vihreä / keltainen johto, L = ruskea johto).
- Kiinnitä valaisin jälleen asennuslevyyn. Paina lukituksen avauspainiketta [3] ja työnnä valaisinta asennuslevyyn, kunnes avauspainike [3] lukittuu jälleen. Varmista liitos liitoskotelossa olevalla ruuvilla [1]. Asenna haluttu valonsuunta ja kiinnitä ruuvit kireälle.
- Kytke päävirtalähde päälle.



Koskee vain mallia L2705 PIR (katso kuva D):

Ajansäätö (TIME):

Aikavälin pituus, jonka valo pysyy päällä aktivoinin jälkeen, voidaan säätää 10 (± 5) sekunnin ja 4 (± 1) minuutin välillä. Kääntämällä TIME-säädintä plussasta (+) miinukseen (-) aikaväliä voidaan lyhentää.

Huomautus: jos liikeilmaisin on kerran sammuttanut valon, aikaväli alkaa jokaisella kytkennällä aina uudelleen.

Valaistuksen säätö (LUX):

LUX-säätömoduulissa on integroitu tuntolaitte (valokenno), joka tunnistaa päivänvalon ja pimeyden. Symboli  tarkoittaa, että liikeilmaisin kytkeytyy päälle päivällä ja yöllä, kun taas symboli  osoittaa sen kytkeytyvän päälle vain yöllä.

Herkkyys (SENS):

Herkkyys tarkoittaa maksimiarvoa, joka kytkee liikeilmaisimen päälle kehon liikkeistä. Kääntämällä SENS-säädintä plussasta (+) miinukseen (-) voidaan herkkyyttä pienentää.

○ Säätimen asettaminen (kts. kuva D)

- Aseta LUX-säädin symboliin  ja odota puoli minuuttia, kunnes säätimen kiertokulku on taasoittunut. Varmista, että TIME-säädin on asetettu minimiin (-). Valo kytkeytyy nyt päälle ja palaa muutaman sekunnin ajan.
- Kohdista liikeilmaisin nyt niin, että se käsittää halutun alan.
- Testaa alue niin, että joku kulkee tunnistusalueella, muuta anturin kulmaa niin kauan, kunnes laite huomaa henkilön olemassaolon syyttämällä valon päälle (kts. kuva C).
- Aseta TIME-säädin haluttuun päällekytkentäaikaan.
- Jotta voit säätää LUX-kynnysarvon, jossa valo syytyy yöllä automaattisesti, käännä LUX-säädintä päivänvalosta yöhön.

Huomautus: jos valaisin täytyy kytkeä päälle aikaisemmin esim. illan hämärtyessä, odota haluttua valoisuutta, käännä sitten hitaasti LUX-säädintä päivänvalon asennon suuntaan, sillä aikaa kun testihenkilö kävelee tunnistusalueen poikki. Vapauta LUX-säädin, kun valo on kytketty päälle.



● Vikojen korjaus ja neuvoja

Ongelma	Mahdollinen syy	Ratkaisu
Valo ei syty liikkeestä tunnustusalueella.	1. Ei verkkovirtaa	Tarkista kaikki kytkennät ja varokkeet/kytkimet.
	2. Valaistus lähellä on liian kirkas.	Kohdista liikeilmaisimien uudelleen tai vaihda laitteen paikkaa.
	3. Säädin on säädetty väärin.	Säädä anturin kulma tai säädin uudelleen.
Valo sammuu selvittämättömästä syystä (väärä laukaisin)	1. Lämmönlähteet kuten ilmastointilaitteet, ilmanvaihtoaukot, lämmitys laitteiden poistoaukot, grillit, muu ulkovalaistus tai ohiajavat autot aktivoivat liikeilmaisimen.	Kohdista anturin pää näistä lähteistä pois päin.
	2. Eläimet / linnut tai kotieläimet.	Anturin pään kohdistaminen muualle saattaa auttaa.
	3. Heijastuminen uima-altaista tai muista heijastavista pinnoista.	Kohdista liikeilmaisimien uudelleen.

Huomautus: kylmällä säällä reagoivat kaikki PIR-anturilla varustetut laitteet herkemmin kuin lämpimällä säällä.

● Huolto ja puhdistus

LED-valaisin ei sisällä sellaisia osia, jotka täytyisi huoltaa. LED-valodiodeja ei voi vaihtaa uusiin. Puhdista valaisin vain kuivalla tai hieman kostealla liinalla, älä käytä mitään liuotinaineita tai syövyttäviä puhdistusaineita.

● Hävittäminen

Hävitä sähkölaitteet ympäristöystävällisesti!



Sähkölaitteet eivät kuulu talousjätteeseen!

Eurooppalaisen sähkö- ja elektroniikkalaitteita koskevan direktiivin 2002/96/EY mukaan käytetyt sähkölaitteet täytyy kerätä erikseen ja toimittaa ympäristöystävälliseen uusiokäyttöön.

Lisätietoja käytettyjen laitteiden hävittämismahdollisuuksista saat kuntasi tai kaupunkisi viranomaisilta.

● Valmistaja

Hugo Brennenstuhl GmbH & Co. KG
Seestraße 1-3 · 72074 Tübingen · Saksa

H. Brennenstuhl S.A.S.
4 rue de Bruxelles · F-67170 Bernolsheim

lectra-t ag
Blegistrasse 13 · CH-6340 Baar

Lisätietoja löydät kotisivustomme välilehdeltä Service / FAQ'S osoitteesta www.brennenstuhl.com.





Φώτα LED (Μοντέλο L2705 και L2705 PIR)

● Περιγραφή μερών

- 1 Βίδα για κουτί σύνδεσης
- 2 Πίνακας σύνδεσης
- 3 Πλήκτρο ξεκλειδώματος
- 4 Πλάκα εγκατάστασης
- 5 Βίδες για πλάκα εγκατάστασης
- 6 Οδηγός καλωδίου
- 7 Παρεμβύσματα



Υποδείξεις ασφάλειας

Υπόδειξη: Παρακαλούμε διαβάστε απαραίτητα τις ακόλουθες υποδείξεις, προτού εγκαταστήσετε τα φώτα. Βεβαιωθείτε, ότι ο μετασχηματιστής είναι απενεργοποιημένος, προτού συνδέσετε τα φώτα. Η εγκατάσταση των φώτων επιτρέπεται να διεξάγεται μόνο από εξειδικευμένο τεχνίτη.

⚠ ΠΡΟΕΙΔΟΠΟΙΗΣΗ! Αυτό το φως απαγορεύεται να χρησιμοποιείται χωρίς όλους τους εφαρμοσμένους δακτύλιους στεγανότητας σύμφωνα με τις προδιαγραφές!

- Τα φώτα LED είναι εξαιρετικά φωτεινά. Μην κοιτάτε ποτέ υπό οποιοσδήποτε καταστάσεις στην δέσμη φωτός των φώτων LED, επειδή αυτό μπορεί να προκαλέσει μόνιμες βλάβες στα μάτια.



ΚΙΝΔΥΝΟΣ ΠΥΡΚΑΓΙΑΣ! Εγκαταστήστε το φωτιστικό με απόσταση τουλάχιστον 1 m από πυρακτωμένα υλικά. Η υπερβολική παραγωγή θερμότητας ενδέχεται να προκαλέσει πυρκαγιά.



Το σπασμένο γυαλί πρέπει να αντικατασταθεί με ένα γνήσιο προστατευτικό φύλλο-Brennpensstihl πριν από περαιτέρω χρήση του φωτιστικού.

- **⚠ ΚΙΝΔΥΝΟΣ ΕΓΚΑΥΜΑΤΟΣ!** Βεβαιωθείτε ότι το φωτιστικό είναι απενεργοποιημένο και έχει κρυσώσει προτού το αγγίξετε.

● Τεχνικά χαρακτηριστικά

Όνομαστική τάση: 220 - 240V ~, 50 / 60 Hz
 Όνομαστική ισχύς: 27 x 0,5W LED
 Είδος προστασίας: IP44
 Κλάση προστασίας: I

Το φωτιστικό LED είναι σχεδιασμένο αποκλειστικά για κανονική λειτουργία και όχι για σκληρή χρήση.

Μόνο για το μοντέλο L2705 PIR:

Πεδίο κάλυψης
 αισθητήρα κίνησης: 130° και μέγ. 10 μέτρα, ρυθμιζόμενος
 Χρονική διάρκεια: ρυθμιζόμενη από 10 (±5) δευτερόλεπτα ως 4 (±1) λεπτά

● Εγκατάσταση

Υπόδειξη: Το φως πρέπει να εγκατασταθεί σε μια στεγνή, σταθερή και ανθεκτική επιφάνεια αντίστοιχα με τις ενδείξεις στην εικ. Β.

- Ιδανικά θα έπρεπε το φως LED να εγκαθίσταται 1,8 ως 2,5 μέτρα πάνω από το έδαφος (β. Εικ. Β).

Μόνο για το μοντέλο L2705 PIR:

- Ο αισθητήρας κίνησης απαγορεύεται να ευθυγραμμίζεται σε πηγές θερμότητας, κινούμενα αυτοκίνητα και καπνοδόχους, για να αποφεύγονται ενοχλητικές εσφαλμένες ενεργοποιήσεις.
- Ο αισθητήρας κίνησης απαγορεύεται να εφαρμόζεται σε περιοχές με ισχυρές ηλεκτρομαγνητικές παρεμβολές, για να αποφεύγονται ενοχλητικές εσφαλμένες ενεργοποιήσεις.
- Μην ευθυγραμμίζεται την συσκευή σε ανακλαστικές επιφάνειες όπως λείους λευκούς τοίχους, πίσινες, κτλ. Οι τεχνικές ενδείξεις για το πεδίο κάλυψης (μέγ. 10 μέτρα με 130°) μπορεί να ποικίλουν ελαφρώς ανά ύψος και τοποθεσία εγκατάστασης. Το πεδίο κάλυψης της συσκευής μπορεί να αλλάζει εξίσου με αλλαγές





θερμοκρασίας. Προτού επιλέξετε τον τόπο εγκατάσταση, πρέπει να ξέρετε, ότι κινήσεις διαγώνια προς τον αισθητήρα κίνησης είναι πιο αποτελεσματικές από κινήσεις απευθείας προς ή μακριά από αυτόν (β. Εικ. C). Αν η κίνηση πηγαινει απευθείας προς ή από τον αισθητήρα κίνησης, αυτό σημαίνει μια σημαντική μείωση του πεδίου κάλυψης (β. Εικ. C).

○ Εγκατάσταση φώτων (β. Εικ. A)

- Χαλαρώστε την βίδα **1** στο κουτί σύνδεσης, πιέστε το πλήκτρο ξεκλειδώματος **3** και απομακρύνετε μετά την πλάκα εγκατάστασης **4**.
- Χρησιμοποιήστε την πλάκα εγκατάστασης, για να σημειώσετε τις θέσεις των οπών στερέωσης στην επιφάνεια εγκατάστασης.

Προσοχή: Προσέξτε ώστε να μην τρυπήσετε κρυφές παροχές.

- Οδηγήστε το καλώδιο ρεύματος μέσω της οδηγίας καλωδίου **6** της πλάκας εγκατάστασης και στερεώστε τις πάλι με την βοήθεια των βιδών **5** και των παρεμβυσμάτων **7** στον τοίχο.
- Συνδέστε το καλώδιο ρεύματος αντίστοιχα με την εικ. A στον πίνακα σύνδεσης **2** (N = μπλε καλώδιο, ένδειξη γείωσης = πράσινο/κίτρινο καλώδιο, L = καφέ καλώδιο).
- Στερεώστε το σώμα φωτιστικού πάλι στην πλάκα εγκατάστασης. Πιέστε για αυτό πάλι το πλήκτρο ξεκλειδώματος **3** και σπρώξτε το φως στην πλάκα εγκατάστασης ώπου το πλήκτρο ξεκλειδώματος **3** να κλειδώσει πάλι. Ασφαλίστε την σύνδεση μέσω της βίδας στο κουτί σύνδεσης **1**. Ρυθμίστε την επιθυμητή διεύθυνση φωτός και σφίξτε την βίδα.
- Ενεργοποιήστε την κύρια παροχή ρεύματος.



Μόνο για το μοντέλο L2705 PIR (βλέπε Εικ. D):

Ρύθμιση χρόνου (TIME):

Το μήκος του χρονικού διαστήματος, στο οποίο το φως παραμένει αναμένο μετά την ενεργοποίηση, μπορεί να ρυθμιστεί μεταξύ 10 (±5) δευτερολέπτων και 4 (±1) λεπτών. Μέσω περιστροφής του ρυθμιστή ΧΡΟΝΟΣ από το (+) προς το (-) μειώνεται το χρονικό διάστημα.

Υπόδειξη: Αν ενεργοποιήθηκε το φως μια φορά μέσω του αισθητήρα κίνησης, ξεκινάει το χρονικό διάστημα σε κάθε περαιτέρω λήψη πάλι εκ νέου.

Ρύθμιση φωτός (LUX):

Η μονάδα ρυθμιστή LUX διαθέτει μια ενσωματωμένη διάταξη σαρωτή (φωτοκύτταρο), το οποίο αναγνωρίζει φως ημέρας και σκοτάδι. Το σύμβολο  σημαίνει, ότι ο ανιχνευτής κίνησης ενεργοποιείται κατά την ημέρα και τη νύχτα, ενώ κατά την διάρκεια του συμβόλου  αντιδράει μόνο τη νύχτα.

Ευαισθησία (SENS):

Ευαισθησία ή ευπάθεια σημαίνει την μέγιστη περιοχή, στην οποία ο αισθητήρας κίνησης μπορεί να ενεργοποιηθεί μέσω κινήσεων σώματος. Μέσω περιστροφής του ρυθμιστή-SENS από το (+) προς το (-) μειώνεται η ευαισθησία.

○ Ρύθμιση ρυθμιστή (β. Εικ. D)

- Βάλτε τον ρυθμιστή-LUX στο σύμβολο  και περιμένετε μισό λεπτό, ώπου ο κύκλος ρυθμιστή να σταθεροποιηθεί. Βεβαιωθείτε σε αυτό, ότι ο ρυθμιστής-TIME είναι ρυθμισμένος στο Ελάχιστο (-). Το φως ενεργοποιείται και παραμένει ενεργό για μερικά δευτερόλεπτα.
- Ευθυγραμμίστε τον ανιχνευτή κίνησης μέσω ρύθμισης έτσι, ώστε να καλύπτει την επιθυμητή περιοχή.
- Αφήστε ένα πρόσωπο να περπατήσει διαγώνια μέσω της της προστατευόμενης περιοχής και αλλάξτε την γωνία αισθητήρα για τόσο, ώπου η συσκευή να αναγνωρίζει την παρουσία του προσώπου, με το να ανάβει το φως (β. Εικ. C).





- Ρυθμίστε τον ρυθμιστή-TIME στην επιθυμητή ώρα ενεργοποίησης.
- Για να ρυθμίσετε το όριο-LUX, στο οποίο το φως “ανάβει” τη νύχτα αυτόματα, στρέψτε τον ρυθμιστή-LUX από φως ημέρας σε νύχτα.
Υπόδειξη: Αν πρέπει το φως να ενεργοποιηθεί νωρίτερα, π.χ. το σούρουπο, περιμένετε ως

την επιθυμητή στάθμη φως, στρέψτε κατόπιν αργά τον ρυθμιστή-LUX στην διεύθυνση της θέσης φως ημέρας, ενώ κάποιος κινείται μέσω της μέσης της περιοχής κάλυψης. Ελευθερώστε τον ρυθμιστή-LUX, όταν το φως είναι ενεργοποιημένο.

● Αντιμετώπιση σφάλματος και υποδείξεις χρήστη

Πρόβλημα	Πιθανό αίτιο	Συνιστώμενη λύση
Το φως δεν ενεργοποιείται σε κίνηση στο πεδίο κάλυψης.	1. Δεν υπάρχει ρεύμα	Ελέγξτε όλες τις συνδέσεις και ασφάλειες/δικόπτη.
	2. Ο φωτισμός κοντά είναι πάρα πολύ φωτεινός.	Προσανατολίστε εκ νέου τον ανιχνευτή κίνησης ή αλλάξτε τόπο στήριξης της συσκευής.
	3. Ο διακόπτης είναι ρυθμισμένος εσφαλμένα.	Ρυθμίστε την γωνία αισθητήρα ή τον ρυθμιστή εκ νέου.
Το φως απενεργοποιείται χωρίς εμφανή λόγο (λάθος σκανδάλη)	1. Πηγές θερμότητας όπως κλιματιστικά, σπές αερισμού, εξαγωγές θερμαντικών συσκευών, ψησταριών, άλλο εξωτερικού φωτισμού ή αυτοκίνητα που κινούνται ενεργοποιούν τον αισθητήρα κίνησης.	Ευθυγραμμίστε την κατεύθυνση της κεφαλής αισθητήρα μακριά από αυτές τις πηγές.
	2. Ζώα/πουλιά ή κατοικίδια.	Μια νέα ευθυγράμμιση της κεφαλής αισθητήρα μπορεί να βοηθήσει.
	3. Αντανακλάσεις από πισίνες ή ανακλαστικές επιφάνειες.	Προσανατολίστε τον ανιχνευτή κίνησης εκ νέου.
Υπόδειξη: Σε κρύες καιρικές συνθήκες αντιδρούν όλες οι συσκευές με αισθητήρα PIR πιο ευαίσθητα από ότι σε ζεστό καιρό.		

● Συντήρηση και καθαρισμός

Ο προβολέας LED δεν περιέχει συστατικά, τα οποία πρέπει να συντηρηθούν. Οι φωτοдиодοι LED δεν μπορούν να αντικατασταθούν. Χρησιμοποιείτε για τον καθαρισμό μόνο ένα στεγνό ή ελαφρώς βρεγμένο πανί και μην χρησιμοποιείτε διαλυτικά μέσα, ερεθιστικά καθαριστικά μέσα ή.π.

● Απόρριψη

Απορρίψτε τις ηλεκτρικές συσκευές οικολογικά!



Οι ηλεκτρικές συσκευές δεν ανήκουν στα οικιακά απορρίμματα!

Σύμφωνα με την Ευρωπαϊκή Οδηγία 2002/96/EK περί ηλεκτρικών και ηλεκτρονικών συσκευών πρέπει οι χρησιμοποιημένες συσκευές να συλλέγονται σε ξεχωριστό χώρο και να ανακυκλώνονται με οικολογικό τρόπο.





Δυνατότητες απόσυρσης των χρησιμοποιημένων συσκευών θα πληροφορηθείτε από τη διαχείριση κοινότητας ή πόλης σας.

● Κατασκευαστής

Hugo Brennenstuhl GmbH & Co. KG

Seestraße 1-3 · 72074 Tübingen · Γερμανία

H. Brennenstuhl S.A.S.

4 rue de Bruxelles · F-67170 Bernolsheim

lectra-t ag

Blegistrasse 13 · CH-6340 Baar

Για περαιτέρω πληροφορίες συνιστούμε το σημείο Service/FAQ στην αρχική σελίδα της διεύθυνσης www.brennenstuhl.com.





Candeeiro LED (Modelo L2705 e L2705 PIR)

● Descrição das peças

- 1 Parafuso para caixa de ligação
- 2 Bloco de terminais
- 3 Botão de desbloqueio
- 4 Placa de montagem
- 5 Parafusos para placa de montagem
- 6 Guia do cabo
- 7 Bucha





Indicações de segurança

Nota: Por favor leia as seguintes indicações antes de instalar o candeeiro. Certifique-se que desligou a corrente antes de ligar o candeeiro. O candeeiro apenas pode ser instalado por uma pessoa qualificada.

⚠ AVISO! O candeeiro não pode ser usado sem aplicar todos os anéis vedantes fornecidos!

- LEDs são extremamente claros. Jamais olhe para dentro do feixe de luz porque isto pode causar danos irreversíveis.

-  **PERIGO DE INCÊNDIO!** Monte o candeeiro de modo a que este esteja a uma distância de no mínimo 1 m em relação aos objectos iluminados. Uma formação excessiva de calor pode causar um incêndio.

-  Se existir algum vidro partido, ele deverá ser substituído com um vidro de protecção original Brennstuhl antes de uma nova utilização do candeeiro.

- **⚠ PERIGO DE QUEIMADURA!** Certifique-se que o candeeiro está desligado e arrefecido antes de tocar no mesmo.

● Dados técnicos

Tensão nominal: 220-240 V~50/60Hz
Potência nominal: 27 x 0,5W LED
Tipo de protecção: IP 44
Classe de protecção: I

A lâmpada LED é previsto exclusivamente para o uso normal e não para um funcionamento rigoroso.

Apenas para o modelo L2705 PIR:

Detetor de movimento: 130° e no máx.
10 metros, regulável
Tempo: regulável de 10 (±5) segundos a 4 (±1) minutos

● Montagem

Nota: O candeeiro apenas pode ser montado sobre uma superfície estável e firme e segundo as indicações na fig. B.

- Idealmente os candeeiros LED devem ser instalados a 1,8 a 2,5m do chão (ver fig.B).

Apenas para o modelo L2705 PIR:

- O detector de movimentos não pode ser direccionado para fontes de calor como grelhadores, ar condicionado, outra iluminação exterior, carros em movimento e exaustões para evitar falsos alarmes inconvenientes.
- O detector não pode ser instalado na proximidade de fortes campos electromagnéticos para evitar falsos alarmes inconvenientes.
- Não direcione o aparelho para superfícies com efeito espelho como paredes brancas lisas, piscinas etc. As indicações técnicas para a área de activação (max. 10 metros a 130°) podem variar segundo altura e local de montagem. A área de detecção do aparelho também pode alterar-se com diferenças de temperatura. Antes de escolher o local de montagem para o aparelho deve estar consciente que movimentos





transversais à frente do mesmo são mais eficientemente detectadas do que movimento de aproximação ou afastamento (ver fig.C). Se um movimento ocorre aproximando-se ou afastando-se do detector de movimentos a área de detecção reduz-se consideravelmente (ver fig. C).

○ Instalar candeeiro (ver fig. A)

- Solte o parafuso [1] na caixa de ligação, prima o botão de desbloqueio [3] e remova a placa de montagem [4].

- Use a placa de montagem para marcar as posições dos furos para os parafusos.

Nota: certifique-se de não furar sobre condutas escondidas.

- Insira o fio eléctrico pela conduta [6] da placa de montagem e depois afixe esta por meio de parafusos [5] e buchas [7] à parede.
- Conecte o fio eléctrico segundo a fig. A ao terminal de montagem [2] (N= fio azul, Terra = verde / fio amarelo, L = fio castanho).
- Afixe novamente a caixa do candeeiro à placa de montagem. Para tal prima o botão de desbloqueio [3] e deslize o candeeiro sobre a placa de montagem até que o botão de desbloqueio [3] volte a arretar. Afixe a ligação co, o parafuso na caixa de ligação [1]. Regule a posição desejada do feixe de luz e aperte o parafuso.
- Volte a ligar a corrente principal.

Apenas para o modelo L2705 PIR (ver fig. D):

Configuração da hora (TIME):

Pode regular o tempo em que a luz permanece ligada após a sua activação entre 10 (± 5) seg. e 4 (± 1) min. Ao girar o regulador TIME de (+) para (-) reduz o tempo.

Nota: Uma vez activada a luz pelo detector de movimento esse período volta sempre a contar do início.

Configuração da luz (LUX):

O módulo de regulação LUX dispõe de um sensor (fotocélula) que reconhece a luz do dia e a escuridão. Símbolo ✨ significa que o detector de movimentos acciona durante o dia e de noite enquanto o símbolo ☾ significa que apenas acciona durante a noite.

Sensibilidade (SENS):

Sensibilidade significa a área máxima em que o detector de movimentos pode ser accionado por movimentos. Mover o regulador SENS de (+) para (-) reduz essa sensibilidade.

○ Configurar o regulador (ver fig. D)

- Coloque o regulador LUX no símbolo ✨ e espere meio minuto até que o circuito de regulação estabilize. Cerifique-se que o regulador TIME se encontra no mínimo (-). A luz então liga-se e fica ligada por uns segundos.
- Ajuste o detector de movimentos de forma que abranja a área desejada.
- Solicite a uma pessoa que ande através dessa área e ajuste o ângulo do sensor até que o aparelho detecte essa pessoa e ligue a luz (ver fig. C).
- Coloque o regulador TIME no tempo de acção desejado.
- Para alcançar o ponto LUX em que a luz se liga à noite automaticamente, rode o regulador LUX de luz diurna para luz nocturna.

Nota: se a luz se deve ligar mais cedo, por exemplo no crepúsculo, espere até chegar à luz desejada e depois rode lentamente o regulador LUX em direcção da luz diurna enquanto alguém anda pelo meio do campo de activação. Solte o regulador LUX quando a luz está ligada.





● Resolução de erros e avisos ao utilizador

Problema	Possível causa	Resolução sugerida
A luz não se liga aquando de movimentos dentro da área de detecção.	1. Falta de corrente	Verifique todas as ligações e interruptores/fusíveis.
	2. A iluminação nas proximidades é demasiado clara.	Alinhar o detector de movimentos ou mudar a localização.
	3. Regulador mal alinhado.	Reajustar o regulador ou o vínculo do sensor.
A luz liga-se sem razão aparente (falso alarme)	1. Fontes de calor como ar condicionado, ventilações, exaustões de aquecedores, grelhadores, outras fontes de iluminação exterior ou carros em movimento activam o sensor de movimento.	Apontar a cabeça do sensor na direcção oposta a estas fontes.
	2. Animais/aves ou animais domésticos.	Reajustar a cabeça do sensor pode ajudar.
	3. Efeito espelho proveniente de piscinas ou outras superfícies.	Alinhar o detector de movimentos.
Nota: com tempo frio todos os aparelhos com sensor PIR reagem mais sensivelmente do que com tempo quente.		

● Limpeza e manutenção

O foco LED não contém nenhuns componentes que precisem de manutenção. Os LED não podem ser substituídos. Para limpeza use apenas um pano seco ou levemente humedecido e não use nenhuns solventes ou produtos de limpeza agressivos.

● Eliminação

Elimine aparelhos eléctricos respeitando o ambiente.



Os aparelhos eléctricos não devem ser colocados no lixo doméstico!

De acordo com a Directiva Europeia 2002/96/CE relativa aos resíduos dos equipamentos eléctricos e electrónicos e à transposição para o direito nacional, as ferramentas eléctricas usadas devem ser separadas e devem ser sujeitas a uma reciclagem que respeite o meio ambiente.

Pode obter informações acerca da eliminação do aparelho usado junto das autoridades locais responsáveis pela reciclagem.

● Fabricante

Hugo Brennenstuhl GmbH & Co. KG
Seestraße 1-3 · 72074 Tübingen · Germany

H. Brennenstuhl S.A.S.
4 rue de Bruxelles · F-67170 Bernolsheim

lectra-t ag
Blegistrasse 13 · CH-6340 Baar

Para mais informações recomendamos a área de assistência/perguntas frequentes na nossa página de Internet www.brennenstuhl.com.





Светодиодный фонарь (модель L2705 и L2705 PIR)

● Описание деталей

- 1 - винт к соединительной коробке
- 2 - клеммовая колодка
- 3 - кнопка разблокировки
- 4 - монтажная панель
- 5 - винты к монтажной панели
- 6 - кабельная проходка
- 7 - дюбеля



Указания по технике безопасности

Указание: Перед тем как установить фонарь обязательно прочитайте следующие указания. Перед установкой фонаря убедитесь в том, что сетевое напряжение отключено. Процесс установки фонаря разрешается проводить только квалифицированным специалистам.

⚠ ПРЕДУПРЕЖДЕНИЕ! Этим фонарём не разрешается пользоваться, если не установлены надлежащим образом все уплотнительные кольца!

- Светодиодные фонари чрезвычайно яркие. Ни при каких обстоятельствах не смотрите на световые лучи светодиодных фонарей, поскольку это может причинить непроходящий вред для глаз.



- **ОПАСНОСТЬ ПОЖАРА!** Фонарь устанавливайте на расстоянии 1 м от материалов, пребывающих под лучами. Чрезмерное нагревание может привести к возникновению пожара.



- Разбитое стекло перед дальнейшим использованием фонаря следует заменить оригинальным защитным стеклом от Brennenstuhl.

⚠ ОПАСНОСТЬ ОЖЁГА! Перед тем как трогать фонарь, убедитесь, что он выключен и остыл.

● Технические характеристики

Номинальное напряжение питания: 220-240 V~
50/60 Hz

Номинальная мощность: 27 x 0,5 W LED

Степень защиты оболочки (IP): IP 44

Класс защиты от поражения электрическим током: I

Светодиодная лампа предназначена исключительно для эксплуатации в быту. Не предназначена для применения в тяжелых климатических условиях.

Только для модели L2705 PIR:

Область действия Датчик движения: устанавливается на 130° и максимум на 10 метров

Промежуток времени: устанавливается от 10 (±5) секунд до 4 (±1) минут

● Установка

Указание: Фонарь должен устанавливаться на сухой, стабильной и прочной поверхности согласно данным на рисунке В.

- Идеальной считается установка светодиодного фонаря на высоте 1,8-2,5 метров от земли (см. рисунок В).





Только для модели L2705 PIR:

- Датчик движения не разрешается направлять в сторону источников тепла, таких как грили, кондиционеры, прочее внешнее освещение, движущиеся автомобили и вентиляционные вытяжки, чтобы избежать обременительного ложного срабатывания.
- Датчик движения не разрешается размещать в области с сильными электромагнитными помехами, чтобы избежать обременительного ложного срабатывания.
- Не направляйте прибор на отражающие поверхности, такие как гладкие белые стены, бассейны и т.п. Технические характеристики для области действия (макс. 10 метров при 130°) могут немного варьироваться в зависимости от высоты установки и места расположения. Область действия прибора может также меняться при изменении температур. Перед тем как выбрать место расположения для прибора, Вы должны знать, что движения в поперечном направлении на датчик движения более эффективны, чем движения, направлены прямо на датчик движения или далеко от него (см.рисунок С) Если движение направлено прямо на датчик движения или проходит вдали от него, то это означает значительное уменьшение области действия (см.рисунок С)

○ Установка фонаря (см. рисунок А)

- Отпустите винт [1] на соединительной коробке, нажмите кнопку разблокировки [3], а потом снимите монтажную панель [4].
- Монтажную панель используйте для маркировки позиций винтовых отверстий на монтажной площадке.
Важно: Следите за тем, чтобы случайно не просверлить невидимый провод.
- Сетевой кабель проложите через кабельную проходку [6] монтажной панели и потом

прикрепите её к стене с помощью винтов [5] и дюбелей [7].

- Присоедините сетевой кабель к клеммовой колодке [2] как показано на рисунке А (N = синий кабель, обозначение заземления = зелёный/жёлтый кабель, L = коричневый кабель).
- Прикрепите корпус фонаря снова к монтажной панели. При этом нажмите кнопку разблокировки [3] и засуньте фонарь в монтажную панель так, чтобы кнопка разблокировки [3] защёлкнулась. С помощью винта прикрепите к соединительной коробке [1]. Установите нужное направление света и туго затяните винты
- Подключите электроснабжение от основного источника тока.

Только для модели L2705 PIR (см.рисунок D):

Установка времени (TIME):

Длительность промежутка времени, в течение которого свет будет оставаться включённым после активации, может устанавливаться от 10 (±5) секунд до 4 (±1) минут. Уменьшить временный промежуток можно путём поворота TIME-регулятора от (+) до (-).

Указание: Если однажды свет был активирован датчиком движения, то промежуток времени при каждом следующем срабатывании будет запускаться по-новому.

Установка света (LUX)

LUX-модуль регулятора располагает интегрированным считывающим устройством (фотоэлементами), которая распознаёт дневной и ночной свет. Символ ☀ означает, что датчик движения срабатывает днём и ночью, тогда как при символе ☾ датчик реагирует только ночью.

Чувствительность (SENS):

Чувствительность или восприимчивость подразумевает максимальную область, в



которой датчик движения может срабатывать из-за движения тел. Чувствительность уменьшается посредством поворота SENS-регулятора от (+) до (-).

○ Установка регулятора (см. рисунок D)

- Установите LUX-регулятор на символ  и подождите полминуты, пока стабилизируется поток. Убедитесь в том, что TIME-регулятор установлен на минимум (-). Теперь включается свет и остаётся на несколько минут включённым.
- Посредством переустановки направьте датчик движения так, чтобы была охвачена нужная область.
- Пусть кто-то пройдёт по территории для

проверки в поперечном направлении, а Вы тем временем поворачивайте угол сенсора до тех пор, пока прибор не заметит присутствие человека в области, где загорается свет (см. рисунок C).

- Установите TIME-регулятор на нужное время включения.
- Чтобы установить предельное значение LUX, при котором свет автоматически “включается” ночью, переставьте LUX-регулятор с дневного света на ночной.

Указание: Если нужно, чтобы свет включался раньше, например, при сумерках, дождитесь нужного уровня света, медленно поверните LUX-регулятор в направлении позиции дневного света тем временем, когда кто-то будет проходить по области действия. Отпустите LUX-регулятор, когда свет включен.

● Устранение ошибок и указания пользователю

Проблема	Возможная причина	Рекомендованное решение
Свет не включается при движении в области действия	1. Нет тока сети	Проверьте все соединения и предохранители/выключатели.
	Освещение поблизости слишком яркое.	Датчик движения следует настроить по-новому или изменить местоположение прибора.
	3. Регулятор установлен неправильно.	Установите по-новому угол сенсора или регулятор.
Свет включается по непонятной причине (неправильное срабатывание)	1. Источники тепла, такие как кондиционеры, вентиляционные отверстия, вытяжки обогревающих приборов, грилей, прочее внешнее освещение или движущиеся автомобили активизируют датчик движения.	Головку сенсора направьте в другую сторону от этих источников.
	2. Звери/птицы или домашние животные.	Может помочь направление головки сенсора в другую сторону.
	3. Отражения плавательных бассейнов или игровых площадок.	Установите датчик движения по-новому.
Указание: При холодных погодных условиях все приборы с PIR-сенсором реагируют более чувствительно, чем в тёплую погоду.		



● Уход и чистка

Светодиодный излучатель не содержит компонентов, требующих ухода. Светоизлучающие диоды нельзя заменить. Для чистки используйте только сухую или немного влажную тряпку, не используйте растворителей, щёлочных моющих средств и т.п.

● Утилизация

Электроприборы утилизируйте согласно требованиям охраны окружающей среды!



Не выбрасывайте электроприборы в бытовой мусор!

Согласно Европейской директиве 2002/96/EC об отходах электрического и электронного оборудования отработавшие электроприборы должны собираться отдельно и передаваться на дальнейшую переработку с учётом требований охраны окружающей среды.

О возможностях утилизации отслуживших приборов можно узнать в органах местного или городского самоуправления.

● Производитель

Hugo Brennenstuhl GmbH & Co. KG
Seestraße 1-3 · 72074 Tübingen · Germany

H. Brennenstuhl S.A.S.
4 rue de Bruxelles · F-67170 Bernolsheim

lectra-t ag
Blegistrasse 13 · CH-6340 Baar

Для получения более детальной информации мы советуем сервисный отдел / контактную информацию на нашем сайте www.brennenstuhl.com



LED-valgustid (mudel L2705 ja L2705 PIR)

● Osade kirjeldus

- 1 Krugi ühenduskastile
- 2 Lüstri klemm
- 3 Avamisnupp
- 4 Montaažiplaat
- 5 Kruid montaažiplaadile
- 6 Kaabli ava
- 7 Tüübel



Ohutusnõuded

Nõuanne: Palun lugege järgmised nõuanded enne valgusti paigaldamist kindlasti läbi. Veenduge, et elektrivool oleks enne valgusti ühendamistvälja lülitatud. Valgusti tohib paigaldada vaid kvalifitseeritud spetsialist.

⚠ HOIATUS! Neid valgusteid ei tohi ilma ettenähtud tihendite paigaldamiseta kasutada!

- LED-valgustid on äärmiselt heleda valgusega. Ärge kunagi vaadake otse LED-valgusti valgusvihku, see võib põhjustada jäävaid kahjustusi Teie silmadele.



PÕLETUSTE OHT! Monteerige valgusti valgustatavatest esemetest vähemalt 1 m kaugusele. Suur soojuseraldus võib põhjustada põletusi.



Purunenud klaas tuleb enne valgusti edasi kasutamist välja vahetada uue põlemiskaitsega originaalklaasi vastu.

⚠ PÕLETUSTE OHT! Veenduge, et valgusti oleks välja lülitatud ja maha jahtunud, enne kui seda puudutate.

● Tehnilised andmed

Nimipinge: 220-240 V~ 50/60 Hz
Nimivõimsus: 27 x 0,5 W LED

Kaitse liik: IP 44

Kaitseklass: I

LED-valgusti on mõeldud vaid tavakasutuseks ja mitte pingeliseks tööks.

Vaid mudeli L2705 PIR puhul:

Liikumisanduri

leviala: 130° ja maks. 10 meetrit, reguleeritav

Ajavahemik: reguleeritav alates 10 (±5) sekundist kuni 4 (±1) minutini

● Montaaž

Nõuanne: Valgusti peab olema monteeritud kuivale, kindlale ja tugevale aluspinna vastavalt joonisele B.

- Ideaalne asukoht LED-valgusti paigaldamiseks on 1,8 kuni 2,5 meetrit maapinnast (vt joon. B).

Vaid mudeli L2705 PIR puhul:

- Liikumisandur ei tohi asuda soojusallikate läheduses, nagu grillid, kliimaseadmed, välisvalgustus, mõõdasõitvad autod ja küttekehade lõõrid. See hoiab ära soovimatut sisselülitumist.
- Liikumisandur ei tohi asuda tugevate elektromagneetiliste väljade läheduses. Need võivad põhjustada seadme soovimatut sisselülitumist.
- Ärge suunake valgust tagasipeegeldavate esemete suunas, nagu siledad valged seinad, basseinid jne. Leviala tehnilistest andmetest kinnipidamist (maks. 10 meetrit 130° juures) on võimalik tagada monteerimiskõrguse ja asukoha muutmiseks. Seadme leviala võib muutuda ka temperatuuri muutudes. Enne seadme asukoha valikut peaksite silmas pidama, et liikumisandur on efektiivsem, kui liikumine toimub anduri suhtes risti suunal ja on vähem efektiivne, kui liikumine toimub otse seadme poole või sellest eemale (vt joon. C). Kui liikumine toimub otse liikumisanduri poole või sellest eemale, väheneb anduri toime oluliselt (vt joon. C).



○ Valgusti paigaldamine (vt joon. A)

- Keerake lahti kruvi **1** ühenduskastil, vajutage avamisnuppu **3** ja eemaldage montaažiplaat **4**.
- Kasutage montaažipinnale kruviaukude märkimiseks montaažiplaati.

Tähelepanu: Jälgige, et Te ei puuriks läbi peidusolevaid juhtmeid.

- Viige elektrikaabel läbi montaažiplaadis oleva kaabli ava **6** ja kinnitage see kruvide **5** ja tüüblite **7** abil seinale.
- Ühendage elektrikaabel vastavalt joonisele A lüstrikleemi **2** külge (N = sinine kaabel, maandus = roheline/kollane kaabel, L = pruun kaabel).
- Kinnitage valgusti uuesti montaažiplaadi külge. Selleks vajutage avamisnuppu **3** ja lükake valgusti montaažiplaadi peale, kuni avamisnupp **3** uuesti kinni klõpsatab. Kinnitage ühendus ühenduskastil oleva kruvi **1** abil. Seadistage soovitud valgusvihk ja keerake kruvi kinni.
- Lülitage sisse voolutoide.



Vaid mudeli L2705 PIR puhul (vt joon. D):

Aja seadistamine (TIME):

Ajavahemiku pikkus, mille kestel valgus valgus pärast aktiveerimist põlema jääb, võib olla 10 (±5) sekundi ja 4 (±1) minuti vahel. TIME-regulaatori abil (+)-st (-) poole saab ajavahemiku lühendada.

Nõuanne: Kui valgus on kord juba liikumisanduri poolt sisse lülitatud, toimib ajavahemik ka iga järgmise sisselülituse korral.

Valguse seadistamine (LUX):

LUX-regulaator on varustatud integreeritud skanneringa (fotosilm), mis tunneb ära päevavalguse ja pimeduse. Sümbol  tähendab, et liikumisandur hakkab tööle nii päeval kui öösel, sümbol  näitab reageerimist vaid öösel.

Tundlikkus (SENS):

Tundlikkus tähendab maksimaalset ala, mille ulatuses liikumisandur mistahes keha liikumise peale sisse lülitub. SENS-regulaatori pööramisega (+)-st (-) poole tundlikkus langeb.

○ Regulaatori seadistamine (vt joon. D)

- Asetage LUX-regulaator sümbolile  ja oodake pool minutit, kuni regulaatori toime stabiliseerub. Veenduge, et TIME-regulaator oleks seadistatud miinimumile (-). Valgus lülitub nüüd sisse ja jääb põlema mõneks sekundiks.
- Suunake liikumisandur selle asendi muutmiseks nii, et soovitud leviala oleks kaetud.
- Laske mõnel inimesel liikuda leviala ristisuunal ja muutke sensori nurka nii kaua, kuni seade selle inimese kohaloleku registreerib ja valgus süttib (vt joon. C).
- Seadistage TIME-regulaator soovitud sisselülitusaegadele.
- LUX-läve seadistamiseks, mille puhul valgus öösel automaatselt sisse lülituks, pöörake LUX-regulaator päevavalguselt öö peale.

Nõuanne: Kui valgus peaks sisse lülituma varem, näiteks hämaruse saabudes, oodake soovitud valgustaseme saabumist ja pöörake siis LUX-regulaatorit aeglaselt päevavalguse asendi poole, samal ajal peaks keegi leviala keskelt läbi kõndima. Laske LUX-regulaator lahti, kui valgus on sisse lülitunud.



● Vigade kõrvaldamine ja nõuanded kasutajale

Probleem	Võimalik põhjus	Soovitav lahendus
Valgus ei sütti leivalas liikumise korral.	1. Puudub elektriühendus	Kontrollige kõiki ühendusi ja kaitsmeid/lüliteid.
	2. Läheduses olev valgustus on liiga hele.	Suunake liikumisandur uuesti või muutke selle asukohta.
	3. Regulaator on valesi seadistatud.	Seadistage sensori nurk või regulaator uuesti.
Valgus süttib teadmata põhjusel (vale sisselülitumine)	1. Liikumisanduri aktiveerivad soojusallikad nagu kliimaseadmed, ventilatsioonivad, küttekehade lõõrid, grillid, muud valgusallikad või mõõdasõitvad autod.	Suunake sensori pea nendest allikatest eemale.
	2. Loomad/ linnud või koduloomad.	Abiks võib olla sensori pea uuesti reguleerimine.
	3. Basseinide või peegelduvate pindade peegeldused.	Suunake liikumisandur uuesti, või muutke selle asukohta.
Nõuanne: Külmade ilmade korral reageerivad kõik PIR-sensoriga seadmed tundlikumalt kui soojade ilmadega.		

● Hooldus ja puhastamine

LED-valgustil ei ole osi, mis vajaksid hooldamist. LED-e ei saa välja vahetada. Kasutage puhastamiseks vaid kuiva või kergelt niisutatud lappi ja ärge kasutage lahusteid, söövitavaid puhastusvahendeid vms.

● Käitlemine

Käideldge elektriseadmeid keskkonnasõbralikult!



Ärge visake elektriseadmeid majapidamisjätmete hulka!

Vastavalt Euroopa direktiivile 2002/96/EÜ elektri- ja elektroonikaseadmete jäätmete kohta ning selle siseriiklikku õigusse ülevõtmisele tuleb kasutatud elektriseadmeid koguda eraldi ja suunata need keskkonnasõbralikku taaskasutusse.

Vanade seadmete käitlemise võimaluste kohta saate teada kohalikust omavalitsusest.

● Tootja

Hugo Brennenstuhl GmbH & Co. KG
Seestrasse 1-3 · 72074 Tübingen · Germany

H. Brennenstuhl S.A.S.
4 rue de Bruxelles · F-67170 Bernolsheim

lectra-t ag
Blegistrasse 13 · CH-6340 Baar

Lisainformatsiooni leiate meie kodulehelt
www.brennenstuhl.com Service/FAQ alt.





LED svietidlo (Model L2705 a L2705 PIR)

● Popis dielov

- 1 Skrutka pre pripojovaciu schránku
- 2 Svorka svietidla
- 3 Odblokovacie tlačidlo
- 4 Montážna doska
- 5 Skrutky pre montážnu dosku
- 6 Priechodka kábľa
- 7 Hmoždinka



Bezpečnostné upozornenia

Poznámka: Pred inštaláciou svietidla si prosím bezpodmienečne prečítajte nasledujúce upozornenia. Zabezpečte, aby bolo menovité napätie pred zapojením svietidla vypnuté. Inštaláciu svietidla smie vykonať iba kvalifikovaný odborník.

VAROVANIE! Toto svietidlo nesmie byť používané bez všetkých náležite umiestnených tesniacich krúžkov!

- LED svietidlá sú extrémne svetlé. V žiadnom prípade nepozerajte do svetelného lúča LED svietidiel, pretože to môže spôsobiť trvalé poškodenie zraku.



NEBEZPEČENSTVO POŽIARU!

Svietidlo namontujte vo vzdialenosti najmenej 1 m od ožarovaných materiálov. Nadmerná tvorba tepla môže viesť k vzniku požiaru.



Rozbité sklo je potrebné pred ďalším používaním lampy vymeniť za originálne ochranné sklo od Brennenstuhl.

- **NEBEZPEČENSTVO POPÁLENIA!** Zabezpečte, aby bolo svietidlo vypnuté a vychladené predtým, ako sa ho dotknete.

● Technické údaje

Menovité napätie: 220-240 V~ 50/60Hz

Menovitý výkon: 27 x 0,5 W LED

Druh ochrany: IP 44

Trieda ochrany: I

LED svietidlo je určené výhradne na normálne používanie a nie pre náročnú prevádzku.

Iba pre model L2705 PIR:

Oblasť dosahu
senzora pohybu: 130° a max. 10 metrov,
nastaviteľné

Časový interval: nastaviteľný od 10 (±5) sekúnd
do 4 (±1) minút

● Montáž

Poznámka: Svietidlo je potrebné namontovať na suchom, stabilnom a pevnom povrchu podľa údajov na obr. B.

- LED svietidlo by malo byť ideálne umiestnené 1,8 až 2,5 metra nad zemou (p. obr. B).

Iba pre model L2705 PIR:

- Senzor pohybu nesmie byť umiestnený na tepelných zdrojoch ako grily, klimatizácie, iné vonkajšie osvetlenia, jazdiace autá a výdušné jamy, aby nedochádzalo k nepríjemnému nesprávnemu zapínaniu.
- Senzor pohybu nesmie byť umiestnený v oblastiach so silnými elektromagnetickými interferenciami, aby nedochádzalo k nepríjemnému nesprávnemu zapínaniu.
- Nenasmerte prístroj na zrkadliace povrchy ako sú biele steny, bazény atď. Technické údaje pre dosah (max. 10 metrov pri 130°) sa môžu závisle od montážnej výšky a miesta montáže zľahka odchyľovať. Dosah prístroja sa môže zmeniť i pri teplotných zmenách. Pred výberom montážneho miesta by ste mali vedieť, že





pohyby priečne cez senzor pohybu sú efektívnejšie ako pohyby priamo na senzor pohybu príp. od neho (p. obr. C). Pohyb smerujúci priamo na senzor pohybu alebo preč od neho znamená značné redukovanie dosahu prístroja (p. obr. C).

○ Inštalácia svietidla (p. obr. A)

- Uvoľnite skrutku **1** na pripojovacej schránke, stlačte odblokovacie tlačidlo **3** a odstráňte montážnu dosku **4**.
- Montážnu dosku použite na označenie pozície otvorov pre skrutky na montážnej ploche.

Dôležité: Dávajte pozor na to, aby ste nezastrčili do skrytých vedení.

- Prevedte prúdový kábel cez priechodku kábla **6** montážnej dosky a upevnite ho pomocou skrutiek **5** a hmoždínok **7** na stenu.
- Zapojte prúdový kábel podľa obr. A na svorku svietidla **2** (N = modrý kábel, uzemňovacia značka = zelený / žltý kábel, L = hnedý kábel).
- Opäť umiestnite telo lampy na montážnu dosku. Stlačte preto odblokovacie tlačidlo **3** a posuňte svietidlo na montážnu dosku, až kým odblokovacie tlačidlo **3** opäť nezapadne. Zaisťte spojenie pomocou skrutky na pripojovacej schránke **1**. Nastavte želaný smer svetla a pevne zatiahnite skrutky.
- Zapnite hlavný prívod prúdu.



Iba pre model L2705 PIR (pozri obr. D):

Nastavenie času (TIME):

Dĺžka časového intervalu, počas ktorého ostane svetlo po aktivovaní zapnuté, je nastaviteľná medzi 10 (± 5) sekundami a 4 (± 1) minútami. Točením TIME-regulátora od (+) k (-) sa časový interval skracuje.

Poznámka: Ak sa svetlo aktivuje skrze senzor pohybu, časový interval štartuje po každom ďalšom zachytení nanovo.

Nastavenie svetla (LUX):

Regulovací modul LUX disponuje integrovaným snímacím zariadením (fotobunka), ktoré rozlišuje denné svetlo a tmu. Symbol  znamená, že sa senzor pohybu aktivuje cez deň i v noci, zatiaľčo pri symbole  reaguje len v noci.

Senzitivita (SENS):

Senzitivita alebo citlivosť predstavuje maximálnu oblasť, v ktorej môže byť senzor pohybu aktivovaný prostredníctvom telesných pohybov. Otáčaním SENS-regulátora od (+) k (-) citlivosť klesá.

○ Nastavenie regulátora (p. obr. D)

- Nastavte LUX-regulátor na symbol  a čakajte minútu, kým sa cyklus regulátora stabilizuje. Zabezpečte pritom, aby bol TIME-regulátor nastavený na minimum (-). Svetlo sa teraz zapne a ostane svietiť niekoľko sekúnd.
- Prestavením nasmerujte senzor pohybu tak, aby zachytával želanú oblasť.
- Nechajte určitú osobu prejsť cez prehľadávanú oblasť a meňte uhol senzora tak dlho, kým prístroj spozoruje prítomnosť osoby tým, že sa svetlo zapne (p. obr. C).
- Nastavte TIME-regulátor na želaný čas zapínania.
- Pre nastavenie prahu LUX, pri ktorom sa svetlo v noci automaticky zapne, otočte LUX-regulátor z denného svetla na noc.

Poznámka: Ak je potrebné zapnúť svetlo skôr, napríklad pri stmievaní, počkajte na želaný stav zotmenia, pomaly otočte LUX-regulátor v smere pozície denného svetla, zatiaľčo niekto prejde stredom akčného rádia. Keď sa svetlo zapne, pustite LUX-regulátor.





● Odstraňovanie chýb a pokyny týkajúce sa používania

Problém	Možná príčina	Odporúčané riešenie
Svetlo sa pri pohybe v oblasti dosahu nezapína.	1. Chýba sieťový prúd	Skontrolujte všetky spojenia a poistky/spínač.
	2. Osvetlenie v blízkom okolí je príliš svetlé.	Nanovo nastavte senzor pohybu alebo umiestnite prístroj na iné miesto.
	3. Regulátor je nesprávne nastavený.	Uhol senzora alebo regulátor nastavte nanovo.
Svetlo sa zapína z nezrejmej príčiny (falošný spúšťač)	1. Tepelné zdroje ako klimatické zariadenia, vetracie otvory, vývody z vykurovacích prístrojov, grily, iné vonkajšie osvetlenia alebo jazdiace autá aktivujú senzor pohybu.	Nasmerujte hlavu senzora vzdialene od týchto zdrojov.
	2. Zvieratá / vtáky alebo domáce zvieratá.	Pômocť môže nové nasmerovanie hlavy senzora.
	3. Odrazy od bazénov alebo zrkadliacich plôch.	Hlásič pohybu nastavte nanovo.

Poznámka: Pri chladných poveternostných podmienkach reagujú všetky prístroje s PIR-senzorom citlivejšie ako pri teplom počasí.

● Údržba a čistenie

LED žiarič neobsahuje komponenty, ktoré by si vyžadovali údržbu. LED diódy nie je možné vymeniť. Na čistenie používajte iba suchú alebo jemne navlhčenú handričku a nepoužívajte žiadne rozpúšťadlá, žieravé čistiace prostriedky a i.

● Likvidácia

Elektroprístroje ekologicky zlikvidujte!



Elektroprístroje nepatria do domového dopadu!

Podľa Európskej smernice 2002/96/EG o elektro- a elektronických opotrebovaných prístrojoch musia byť opotrebované elektrospotrebiče zbierané samostatne a odovzdané na ekologickú recykláciu.

Informácie o možnostiach likvidácie opotrebovaného prístroja získate na Vašom obecnom alebo mestskom úrade.

● Výrobca

Hugo Brennenstuhl GmbH & Co. KG
Seestraße 1-3 · 72074 Tübingen · Germany

H. Brennenstuhl S.A.S.
4 rue de Bruxelles · F-67170 Bernolsheim

lectra-t ag
Blegistrasse 13 · CH-6340 Baar

Pre ďalšie informácie odporúčame sekciu Service/FAQ'S na našej internetovej stránke www.brennenstuhl.com.



LED svetilka (Model L2705 in L2705 PIR)

● Opis delov

- 1 Vijak za priključni zaboj
- 2 Lestenčna spojka
- 3 Gumb za sprostitvev
- 4 Montažna plošča
- 5 Vijaki za montažno ploščo
- 6 Kabelski skoznjik
- 7 Zatič



Varnostna navodila

Napotek: Pred instalacijo svetilke obvezno preberite naslednje napotke. Preden priključite svetilko se prepričajte, da je omrežna napetost odklopljena. Instalacijo svetilke lahko izvede le usposobljeni strokovnjak.

⚠ OPOZORILO! Svetilke ni dovoljeno uporabljati brez skladno nameščenih tesnilnih obročkov!

- LED svetilke so izredno svetle. Pod nobenimi pogoji ne glejte neposredno v žarek LED svetilke, saj le to lahko povzroči trajne posledice na očeh.



NEVARNOST POŽARA! Svetilko montirajte na mesto, ki je od osvetljevanih materialov oddaljeno najmanj 1 m. Prekomerno segrevanje lahko privede do povzročitve požara.



Razbito steklo pred nadaljnjo uporabo zamenjajte z originalnim steklom podjetja Brennenstuhl.

⚠ NEVARNOST OPEKLINI! Prepričajte se, da je svetilka izklopljena in ohlajena, preden se je dotaknete.

● Tehnični podatki

Nazivna napetost: 220-240 V~ 50/60Hz

Nazivna moč: 27 x 0,5 W LED

Vrsta zaščite: IP 44

Zaščitni razred: I

LED svetilka je predvidena izključno za običajno uporabo in ne v težkih pogojih.

Samo za model L2705 PIR:

Območje zajema

javljalnika gibanja: 130° in največ 10 metrov, nastavljivo

Časovni razpon: nastavljiv od 10 (±5) sekund do 4 (±1) minut

● Montaža

Napotek: Svetilko je potrebno montirati na suho, stabilno in čvrsto površino, v skladu z navedbami na sliki B.

- V idealnem primeru je LED svetilka nameščena 1,8 do 2,5 metra nad tlemi (gl. sl. B).

Samo za model L2705 PIR:

- Javljalnik gibanja ne sme biti usmerjen proti virom toplote kot so žari, klimatske naprave, druga zunanja razsvetljava, vozeči avtomobili in odvodni jaški zato, da preprečite nadležno napačno sprožanje naprave.
- Javljalnik gibanja ne sme biti nameščen na področjih z močno elektromagnetno interferenco zato, da preprečite nadležno napačno sprožanje naprave.
- Naprave ne usmerjajte na zrcalne površine, kot so gladke bele stene, bazeni itd. Tehnični podatki za območje zajema (maks. 10 metrov pri 130°) lahko rahlo variirajo glede na višino in mesto montaže. Območje zajema naprave se lahko pri spremembah temperature ravno tako spremeni. Pred izbiro mesta montaže za



napravo upoštevajte, da so gibanja prečno na javljalnik gibanja bolj učinkovita kot gibanja, usmerjena neposredno proti javljalniku gibanja oz. stran od njega (gl. sl. C). V kolikor je gibanje neposredno proti javljalniku gibanja ali stran od njega, se močno zmanjša območje zajema (gl. sl. C).

○ Instalacija svetilke (gl. sl. A)

- Odvijte vijak **1** na priključnem zaboju, pritisnite tipko za odklep **3** in odstranite montažno ploščo **4**.
- Montažno ploščo uporabite za označevanje položaja lukenj za vijake na površini za montažo.
Pomembno: Pazite, da ne navrtate skritih napeljav.
- Omrežni kabel napeljite skozi kabelski skožnjik **6** montažne plošče in jo nato pritrdite s pomočjo vijakov **5** in vložkov **7** na steno.
- Omrežni kabel priključite skladno s sliko A na lestenčno spojko svetilke **2** (N = modri kabel, znak ozemljitve = zeleni / rumeni kabel, L = rjavi kabel).
- Ogrodje svetilke ponovno pritrdite na montažno ploščo. Za to pritisnite tipko za odklep **3** in potiskajte svetilko na montažno ploščo, dokler se tipka za zaklep **3** zopet ne zaskoči. Zavaruje povezavo z vijaki na priključnem zaboju **1**. Nastavite zeleno smer svetlobe in vijake privijte.
- Vključite glavno napeljavo z električnim tokom.



Samo za model L2705 PIR (glej sl. D):

Nastavitev časa (TIME):

Dolžina časovnega intervala, ki pusti svetilko vklopljeno po sprožitvi, lahko nastavite med 10 (± 5) sekundami in 4 (± 1) minutami. Z vrtenjem regulatorja TIME od (+) proti (-) se časovni interval skrajša.

Napotek: V kolikor se svetloba z javljalnikom gibanja sproži, se časovni interval ponovno začne z vsakim naslednjim zajemom.

Nastavitev svetlobe: (LUX):

LUX modul regulatorja ima vgrajeno pripravo za odčitavanje (foto celico), ki prepoznava dnevno svetlobo in temo. Simbol  pomeni, da se javljalnik gibanja sproži podnevi in ponoči, medtem ko se pri simbolu  sproži samo ponoči.

Občutljivost (SENS):

Občutljivost pomeni največje območje, v katerem se javljalnik gibanja lahko sproži s telesnim gibom. Z vrtenjem SENS regulatorja od (+) proti (-) se občutljivost zmanjša.

○ Nastavitev regulatorja (gl. sl. D)

- LUX regulator postavite na simbol  in počakajte pol minute, da se krogotok regulatorja stabilizira. Zagotovite, da je regulator TIME nastavljen na minimum (-). Svetilka se sedaj vklopi in nekaj sekund ostane vklopljena.
- Javljalnik gibanja z nastavljanjem uravnajte tako, da zajame zeleno območje.
- V območju želenega zajema naj se sprehodi oseba poprek, kot senzorja spreminjajte tako dolgo, dokler naprava ne zazna prisotnost osebe tako, da se svetilka vklopi (gl. sl. C).
- Regulator TIME nastavite na zeleni čas vklopa.
- Za nastavitev praga LUX, pri katerem se svetilka ponoči samodejno "vklopi", zavrtite LUX regulator od dneвне svetlobe proti noči.

Napotek: V kolikor je potrebno svetilko vklopiti prej, npr. pri somraku, počakajte na zeleni nivo svetlobe, nato počasi obračajte LUX regulator v smeri pozicije dneвне svetlobe, medtem ko se nekdo drug sprehaja v sredini območja zajema. Regulator LUX spustite, če je svetilka vklopljena.



● Odpravljanje napak in napotki za uporabnike

Težava	Možen vzrok	Priporočena rešitev
Svetilka se pri gibanju v področju zajema ne prižge.	1. Ni omrežnega toka	Preverite vse povezave in varovala/stikala.
	2. Osvetlitev v bližini je presvetla.	Javljalik gibanja na novo usmerite ali spremenite mesto naprave.
	3. Regulator je napačno nastavljen.	Kot senzorja ali regulatorja nastavite na novo.
Svetilka se iz neznanega razloga vklopi (napačen sprožilec)	1. Viri toplote kot so klimatske naprave, odprtine za zračenje, odvodi grelnih naprav, žarov, druga zunanja razsvetljava ali vozeči avtomobili, aktivirajo javljalik gibanja.	Usmerite senzorsko glavo stran od teh virov.
	2. Živali/ptiči ali hišni ljubljenci.	Lahko pomaga nova usmeritev senzorske glave.
	3. Odsev bazenov ali zrcalnih površin.	Javljalik gibanja na novo naravnajte.
Napotek: V hladnih vremenskih pogojih se vse naprave s PIR senzorjem odzivajo bolj občutljivo kot v toplem vremenu.		

● Vzdrževanje in čiščenje

LED reflektor ne vsebuje sestavnih delov, ki bi jih bilo potrebno vzdrževati. LED žarnic ni možno zamenjati. Za čiščenje uporabljajte samo suho ali rahlo navlaženo krpo in ne uporabljajte razredčil, jedkih čistil ipd.

● Odstranjevanje odpadkov

Električne naprave odstranite okolju prijazno!



Električne naprave ne spadajo med gospodinjske odpadke!

V skladu z evropsko direktivo 2002/96/ES o električnih in elektronskih napravah je potrebno električne naprave zbirati ločeno in jih oddati za okolju primerno ponovno predelavo.

○ možnostih za odstranjevanje odsluženih naprav se pozanimajte pri vaši občinski ali mestni upravi.

● Proizvajalec

Hugo Brennenstuhl GmbH & Co. KG
Seestraße 1-3 · 72074 Tübingen · Germany

H. Brennenstuhl S.A.S.
4 rue de Bruxelles · F-67170 Bernolsheim

lectra-t ag
Blegistrasse 13 · CH-6340 Baar

Za dodatne informacije vam priporočamo območje Servis/pogosta vprašanja na naši domači strani www.brennenstuhl.com.



LED šviestuvai (modelis L2705 ir L2705 PIR)

● Dalių aprašymas

- 1 Gnybtų dėžutės varžtas
- 2 Gnybtų trinkelė
- 3 Atblokavimo mygtukas
- 4 Montavimo plokštė
- 5 Montavimo plokštės varžtai
- 6 Kabelio kanalas
- 7 Dygis



Saugos nurodymai

Nurodymas: prieš montuodami lempą, būtinai perskaitykite šiuos nurodymus. Prieš prijungdami šviestuvą, įsitikinkite, ar išjungta tinklo įtampa. Šviestuvą montuoti gali tik kvalifikuotas specialistas.

- ⚠️ [SPĖJIMAS!]** Tinkamai nesumontavus visų sandarinamųjų žiedų šio šviestuvo naudoti negalima!
- LED šviestuvai šviečia labai ryškiai. Niekada nežiūrėkite į LED šviestuvų šviesos spindulį, nes gali būti pažeistos akys.
 - **GAISRO PAVOJUS!** Šviestuvą montuokite ne mažesniu kaip 1 m atstumu iki apšviečiamų medžiagų. Per daug įkaitus gali kilti gaisras.
 - Sudužusį stiklą prieš tolesnį šviestuvo naudojimą reikia pakeisti originaliu „Brennenstuhl“ apsauginiu stiklu.
- ⚠️ PAVOJUS NUDEGTI!** Prieš liedsdami šviestuvą, įsitikinkite, ar jis yra išjungtas ir atvėsęs.

● Techniniai duomenys

Vardinė įtampa: 220–240 V~ 50/60 Hz
Vardinė galia: 27 LED po 0,5 W
Apsaugos tipas: IP 44
Apsaugos klasė: I

LED šviestuvai yra skirtas tik normaliam naudojimui, o ne eksploatavimui sudėtingomis sąlygomis.

Tik modeliui L2705 PIR:

Judesio daviklio veikimo zona: 130° ir maks. 10 metrų, galima reguliuoti
Laiko intervalas: reguliuojamas nuo 10 (±5) sekundžių iki 4 (±1) minučių

● Montavimas

Nurodymas: šviestuvą reikia montuoti prie sauso, stabilaus ir tvirto paviršiaus pagal B pav. duomenis.

- Geriausiai būtų LED šviestuvą montuoti 1,8–2,5 metro virš žemės (žr. B pav.).

Tik modeliui L2705 PIR:

- Judesio signalizatoriaus negalima nukreipti į šilumos šaltinius, pavyzdžiui, keptuvus, kondicionierius, kitus lauko šviestuvus, važiuojančius automobilius ir ventiliacines šachtas, kad būtų išvengta varginančių klaidingų suveikimų.
- Judesio signalizatoriaus negalima montuoti didelių elektromagnetinių trikdžių zonoje, kad būtų išvengta varginančio klaidingo suveikimo.
- Nenukreipkite prietaiso į atspindinčius paviršius, pavyzdžiui, į lygias baltas sienas, baseinus ir t. t. Techniniai aptikimo nuotolio duomenys (maks. 10 metrų 130°) gali šiek tiek skirtis priklausomai nuo montavimo aukščio ir vietos. Prietaiso aptikimo nuotolis taip pat gali keistis, keičiantis temperatūrai. Prieš parinkdami vietą prietaisui montuoti, turėtumėte žinoti, kad judesiai įstrižai yra efektyvesni už judesius, kurie nukreipti tiesiai į judesio signalizatorių arba nuo jo (žr. C pav.). Jei judama tiesiai į judesio signalizatorių arba nuo jo, labai sumažėja aptikimo nuotolis (žr. C pav.).



○ Šviestuvo montavimas (žr. A pav.)

- Atsukite gnybtų dėžutės varžtą **1**, paspauskite atblokavimo mygtuką **3** ir tada nuimkite montavimo plokštę **4**.
- Naudokite montavimo plokštę, angų varžtams padėčiai ant montavimo paviršiaus žymėti.
Svarbu: atkreipkite dėmesį, kad nepragręžtumėte paslėptų laidų.
- Prakiškite maitinimo kabelį pro angą kabeliui **6** montavimo plokštėje ir tada pritvirtinkite ją varžtais **5** ir dygiais **7** prie sienos.
- Srovės kabelį prijunkite prie gnybtų trinkelės **2** pagal A pav. (N = mėlynas kabelis, įžeminimo ženklas = žalias / geltonas kabelis, L = rudas kabelis).
- Vėl pritvirtinkite lempos korpusą prie montavimo plokštės. Tam paspauskite atblokavimo mygtuką **3** ir stumkite šviestuvą ant montavimo plokštės, kol atblokavimo mygtukas **3** vėl užsifiksuos. Jungtį užfiksuokite varžtu prie gnybtų dėžutės **1**. Nustatykite norimą šviesos kryptį ir priveržkite varžtus.
- Įjunkite pagrindinį maitinimo šaltinį.



Tik modeliui L2705 PIR (žr. D pav.):

Laiko nustatymas (TIME):

Laiko intervalo trukmę, per kurią po suaktyvinimo šviesa lieka įjungta, galima nustatyti tarp 10 (± 5) sekundžių ir 4 (± 1) minučių. Sukant TIME reguliatorių iš padėties (+) į padėtį (-), laiko intervalas sutrumpinamas.

Nurodymas: jei šviesa įsijungė dėl judesio signalizatoriaus, laiko intervalas kiekvieno kito aptikimo atveju pradamas skaičiuoti iš naujo.

Šviesos nustatymas (LUX):

LUX reguliatoriaus modulyje yra integruotas diskretizatorius (fotoelementas), kuris atpažįsta dienos šviesą ir tamsą. Simbolis  reiškia, kad judesio signalizatorius suveikia dieną ir naktį, o, jei rodomas simbolis , jis reaguoja tik naktimis.

Jautrumas (SENS):

Jautris arba jautrumas yra didžiausias diapazonas, kuriame gali suveikti judesio signalizatorius dėl kūno judesio. Sukant SENS reguliatorių iš padėties (+) į padėtį (-), sumažėja jautrumas.

○ Reguliatoriaus nustatymas (žr. D pav.)

- Nustatykite LUX reguliatorių ties simboliu  ir palaukite pusę minutės, kol stabilizosis reguliatoriaus kontūras. Įsitinkinkite, ar TIME reguliatoriumi nustatytas minimumas (-). Dabar šviesa įsijungia ir lieka įjungta kelias sekundes.
- Reguluodami nustatykite judesio signalizatorių taip, kad būtų pasiekiamas norimas aptikimo nuotolis.
- Paprašykite kito žmogaus pavaikščioti įstrižai norimos stebėti zonos ir keiskite jutiklio kampą, kol prietaisas pastebės žmogaus buvimą ir įsijungs šviesa (žr. C pav.).
- TIME reguliatoriumi nustatykite norimą įjungimo laiką.
- Norėdami nustatyti LUX slenkstį, kada naktimis šviesa įsijungs automatiškai, pasukite LUX reguliatorių iš padėties „Dienos šviesa“ į padėtį „Naktis“.
Nurodymas: jei šviesą reikia įjungti anksčiau, pavyzdžiui, temstant, palaukite norimo šviesos lygio, tada LUX reguliatorių lėtai sukite dienos šviesos padėties kryptimi, kai kažkas eina per aptikimo nuotolio vidurį. Atleiskite LUX reguliatorių, kai šviesa įsijungs.



● Gedimų šalinimas ir nurodymai naudotojui

Problema	Galima priežastis	Rekomenduojamas sprendimas
Šviesa neįsijungia judant aptikimo nuotolio zonoje.	1. Nėra tinklo srovės	Patikrinkite visas jungtis ir saugiklius / jungiklius.
	2. Apšvietimas artimoje zonoje per ryškus.	Iš naujo išlygiuokite judesio signalizatorių arba pakeiskite prietaiso vietą.
	3. Regulatorius nustatytas netinkamai.	Iš naujo nustatykite jutiklio kampą arba reguliatorių.
Šviesa įsijungia dėl įvairių priežasčių (netinkamas atjungiklis)	1. Šilumos šaltiniai, pavyzdžiui, kondicionieriai, ventilacijos angos, šildymo prietaisų ventilacijos kanalai, keptuvai, kiti lauko šviestuvai arba važiuojantys automobiliai suaktyvina judesio signalizatorių.	Jutiklio galvutę nukreipkite į šalį nuo šių šaltinių.
	2. Žvėrys / paukščiai arba naminiai gyvūnai.	Jutiklio galvutės išlyginimas iš naujo gali padėti.
	3. Baseinų atspindžiai arba atspindintys paviršiai.	Iš naujo išlygiuokite judesio signalizatorių.

Nurodymas: esant šaltam orui, visi prietaisai su PIR jutikliu reaguoja jautriau, nei esant šiltam orui.

● Techninė priežiūra ir valymas

LED prožektoriuje yra komponentų, kuriems reikalinga techninė priežiūra. LED keisti negalima. Valykite tik su sausa ar šiek tiek sudrėkinta šluoste ir nenaudokite tiriklių, esdinančių valymo priemonių ir pan.

● Nebetinkamo eksploatuoti prietaiso atidavimas perdirbti

Elektrinius prietaisus utilizuokite pagal aplinkosaugos reikalavimus!



Elektrinių prietaisų neišmeskite kartu su buitinėmis atliekomis!

Pagal Europos direktyvą 2002/96/EB über dėl elektros ir elektroninės įrangos atliekų naudotus elektrinius prietaisus reikia rinkti atskirai ir pristatyti perdirbti pagal aplinkosaugos reikalavimus.

Apie galimybes perduoti perdirbti nebetinkamą eksploatuoti prietaisą sužinosite iš savo apskrities arba miesto administracinės įstaigos.

● Gamintojas

Hugo Brennenstuhl GmbH & Co. KG
Seestraße 1-3 · 72074 Tübingen · Germany

H. Brennenstuhl S.A.S.
4 rue de Bruxelles · F-67170 Bernolsheim

lectra-t ag
Blegistrasse 13 · CH-6340 Baar

Išsamesnės informacijos rekomenduojame ieškoti mūsų internetiniame puslapyje www.brennenstuhl.com skiltyje „Service / FAQ'S“ (Paslaugos / dažniausiai užduodami klausimai).



LED lampa (modeļi L2705 un L2705 PIR)

● Detaļu apraksts

- 1 Spaiļu kārbas skrūve
- 2 Spaiļu rinda
- 3 Atbloķēšanas taustiņš
- 4 Montāžas plate
- 5 Montāžas plates skrūves
- 6 Kabelcaurvads
- 7 Dībelis



Drošības norādījumi

Norāde: Pirms lampas uzinstalēšanas obligāti izlasiet tālāk sniegtās norādes. Pirms lampas pieslēgšanas pārliecinieties, ka tīkla spriegums ir atslēgts. Lampas instalēšanu drīkst veikt tikai kvalificēts speciālists.

⚠ BRĪDINĀJUMS! Šo lampu nedrīkst lietot, ja nav atbilstoši noteikumiem uzmontēti visi blīvgredzeni!

- LED lampas ir īpaši spilgtas. Nekādā gadījumā neskatieties LED lampu gaismas starā, jo tas var nodarīt neatgriezeniskus bojājumus acīm.



UGUNSBĪSTAMĪBA! Montējiet lampu vismaz 1 m attālumā no apgaismotajiem materiāliem. Pārmērīga siltuma uzkrāšanās var veicināt ugunsgrēka izcelšanos.



- Saplīsis stikls pirms turpmākas lampas izmantošanas ir jānomaina pret oriģinālo firmas Brennenstuhl aizsargstikliņu.

⚠ APDEGUMU GŪŠANAS RISKS! Pārliecinieties, ka lampa, pirms tā tiek aizskarta, ir izslēgta un atdzisusi.

● Tehniskie dati

Nominālais spriegums: 220-240 V~ 50/60 Hz
Nominālā jauda: 27 x 0,5 W LED

Drošības pakāpe: IP 44

Aizsardzības klase: I

Šī LED lampa ir paredzēta ikdienas lietošanai un nav piemērota izmantošanai skarbos apstākļos.

Tikai modelim L2705 PIR:

Kustību sensora
uztveršanas zona: iestatāma 130° leņķī,
10 metru rādiusā

Laika sprādis: iestatāms amplitūdā no
10 (±5) sekundēm līdz
4 (±1) minūtēm

● Montāža

Norāde: Lampa ir jāustāda uz sausas, stabilas un stingras virsmas atbilstoši B attēlā redzamajām norādēm.

- Ideālā variantā LED lampu ieteicams piestiprināt 1,8 līdz 2,5 metrus virs zemes (skat. B attēlu).

Tikai modelim L2705 PIR:

- Kustību sensors nedrīkst būt vērst pret siltuma avotiem, piemēram, pret grīliem, kondicionieriem, citu āra apgaismojumu, braucošām automašīnām un izplūdes gāzu šāhtām, lai tiktu novērsta maldinoša lampas aktivizēšanās, ko izraisa nepareizi aktivizētāji.
- Kustību sensoru nedrīkst uzstādīt vietās ar stipriem elektromagnētiskā lauka radītiem traucējumiem, lai novērstu maldinošu lampas aktivizēšanos, ko izraisa nepareizi aktivizētāji.
- Nenostatiet ierīci iepretim atstarojošām virsmām, piemēram, gludām, baltām sienām, peldbaseiniem utt. Uztveršanas zonas (maks. 10 metri pie 130°) tehniskie parametri atkarībā no montāžas augstuma un atrašanās vietas var nedaudz atšķirties. Arī ierīces uztveršanas zona temperatūras svārstību rezultātā var mainīties. Pirms ierīces montāžas vietas noteikšanas jums der zināt, ka kustības, kas notiek perpendikulāri kustību sensoram ir efektīvāk uztveramas nekā kustības, kas



ir vērstat tieši pretim vai prom no kustību sensora (skat. C attēlu). Ja kustība notiek tieši kustību sensora virzienā vai virzās taisnā virzienā prom no tā, tas nozīmē, ka uztveršanas zona ir ievērojami samazinājusies (skat. C attēlu).

○ Lampas instalēšana (skat. A attēlu)

- Atskrūvējiet skrūvi **1** pie spaiļu kārbas, nospiediet atbloķēšanas taustiņu **3** un pēc tam noņemiet montāžas plati **4**.
- Izmantojiet montāžas plati, lai iezīmētu skrūvju caurumu novietojumu uz montāžas plates.
Svarīgi: Raugieties, lai Jūs urbjot neskartu slēptus vadus.
- Izvelciet strāvas kabeli cauri montāžas plates kabļcaurvadam **6** un pēc tam ar skrūvju **5** un dībeļu **7** palīdzību piestipriniet to pie sienas.
- Atbilstoši A attēlam pieslēdziet strāvas kabeli pie spaiļu rindas **2** (N = zilas krāsas kabelis, zemējuma simbols = zaļas / dzeltenas krāsas kabelis, L = brūnas krāsas kabelis).
- Piestipriniet lampas korpusu pie montāžas plates. Šim mērķim nospiediet atbloķēšanas taustiņu **3** un bīdiet lampu uz montāžas plates, līdz atbloķēšanas taustiņš **3** atkal nofiksējas. Nostipriniet savienojumu ar skrūvi pie spaiļu kārbas **1**. Noregulējiet vēlamo apgaismojuma virzienu un pievelciet skrūvi.
- Ieslēdziet galveno strāvas padeves līniju.



Tikai modelim L2705 PIR (skatīt D attēlu):

Laika iestatīšana (TIME):

Laika sprīža ilgumu, kura laikā pēc lampas aktivizēšanās darbojas apgaismojums, iespējams iestatīt amplitūdā no 10 (±5) sekundēm līdz 4 (±1) minūtēm. Griežot regulatoru TIME virzienā no (+) uz (-), laika sprīdis tiek smazināts.

Norāde: Ja lampas ieslēgšanos vienreiz ir izraisījis kustību sensors, laika sprīdis, katru reizi tiekot uztvertai jaunai kustībai, tiek aprēķināts un aktivizēts no jauna.

Apgaismojuma iestatīšana (LUX):

LUX regulēšanas modulis ir aprīkots ar iebūvētu skenēšanas ierīci (fotoelements), kas spēj identificēt dienas gaismu un tumsu. Simbols  nozīmē, ka kustību sensors reaģē diennakt gaisajā un arī tumšajā laikā, kamēr simbola  gadījumā tas reaģē tikai naktīs.

Sensitivitāte (SENS):

Ar sensitivitāti jeb jutību ir domāta maksimālā zona, kurā kustību sensoru spēj aktivizēt ķermeņa kustības. Regulatoru SENS griežot virzienā no (+) uz (-), jutība samazinās.

○ Regulatora iestatīšana (skatīt D attēlu)

- Noregulējiet regulatoru LUX atbilstoši simbolam  un pagaidiet pusminūti, līdz regulatora cikls nostabilizējas. To darot pārliecinieties, ka regulators TIME ir noregulēts atbilstoši minimālajai atzīmei (-). Tagad apgaismojums ieslēdzas un paliek ieslēgts dažas sekundes.
- Veicot regulēšanu, kustības sensoru iestatiet tā, lai tiktu uztverta vēlamā zona.
- Lieciet kādam cilvēkam skriet šķērseniski skenējamajai zonai un mainiet sensora leņķi tik ilgi, līdz ierīce uztver cilvēka klātbūtni, aktivizējot apgaismojuma ieslēgšanos (skat. C attēlu).
- Regulatoru TIME iestatiet atbilstoši vēlamajam ieslēgšanās laikam.
- Lai iestatītu LUX robežvērtību, kurai tiekot sasniegtai, naktīs apgaismojums ieslēgts automātiski, pagrieziet regulatoru LUX no dienas apgaismojuma uz naktis apgaismojumu.

Norāde: Ja apgaismojumam ir jāieslēdzas agrāk, piemēram, iestājoties krēslai, nogaidiet vēlamo apgaismojuma līmeni, pēc tam lēni grieziet regulatoru LUX dienas gaismas pozīcijas virzienā, kamēr kāds cilvēks skrien cauri uztveršanas zonas vidusdaļai. Apgaismojumam ieslēdzoties, LUX regulatoru atļaidiet.



● Kļūdu novēršana un norādes lietotājam

Traucējums	Iespējamais cēlonis	Ieteicamais risinājums
Neiedegas gaisma, notiekot kustībai uz- tveršanas zonā.	1. Nepienāk tīkla strāva	Pārbaudiet visus savienojumus un drošinātājus / slēdžus.
	2. Tuvumā esošais apgaismojums ir pārāk spilgts.	No jauna noregulēt kustību sensoru vai nomainīt ierīces atrašanās vietu.
	3. Nepareizi noregulēts regulators.	No jauna noregulēt sensora leņķi vai regulatoru.
Dažādu iemeslu dēļ iedegas gaisma (ne- pareizs aktivizētājs)	1. Siltuma avoti, piemēram, kondi- cionieri, ventilācijas lūkas, apsildes ierīču dūmvadi, grilli, cits ārējais apgaismojums vai braucošas au- tomašīnas aktivizē kustību sensoru.	Sesnora galviņu noregulēt virzienā, kas ir vērsts prom no šiem avotiem.
	2. Dzīvnieki / putni vai mājdzīvnieki.	Var būt lietderīga sensora galviņas atkārtota noregulēšana.
	3. Refleksijas, ko rada peldbaseini vai atstarojošas virsmas.	Kustību sensoru noregulēt no jauna.

Norāde: Aukstos laika apstākļos visas ierīces ar PIR sensoru reagē jūtīgāk nekā siltā laikā.

● Apkope un tīrīšana

LED prožektors nesatur sastāvdaļas, kurām ir nepieciešams veikt apkopi. Gaismas diodes nav iespējams nomainīt. Tīrīšanai izmantojiet tikai sausu vai nedaudz samitrinātu lupatiņu, neizmantojot šķīdinātājus vai kodīgus tīrīšanas līdzekļus utml.

● Utilizācija

**Elektroierīču utilizāciju veiciet atbilstoši
vides aizsardzības prasībām!**



**Neizmetiet elektroierīces māj-
saimniecības atkritumos!**

Saskaņā ar Eiropas Direktīvu 2002 / 96 / EK par elektrisko un elektronisko iekārtu atkritumiem nolietotās elektroierīces ir jāutilizē atsevišķi un jānodod otrreizējai pārstrādei atbilstoši vides aizsardzības prasībām.

Par nolietotās ierīces utilizācijas iespējām iespējam uzzināt jūsu pagasta vai pilsētas komunālajā pārvaldē.

● Ražotājs

Hugo Brennenstuhl GmbH & Co. KG
Seestraße 1-3 · 72074 Tübingen · Germany

H. Brennenstuhl S.A.S.
4 rue de Bruxelles · F-67170 Bernolsheim

lectra-t ag
Blegistrasse 13 · CH-6340 Baar

Lai iegūtu sīkāku informāciju, mēs iesakām apmeklēt sadaļu Service/FAQ'S mūsu mājas lapām www.brennenstuhl.com.



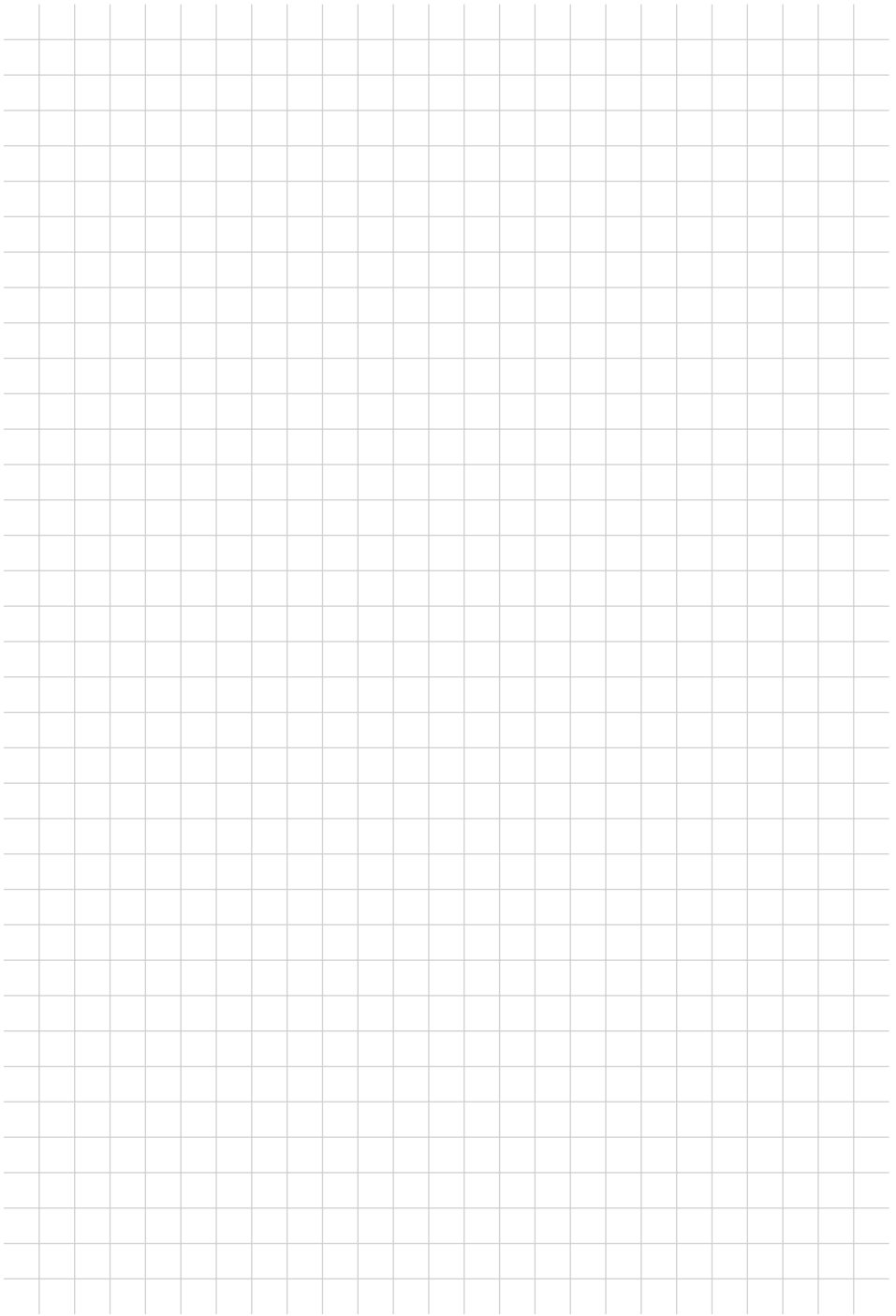

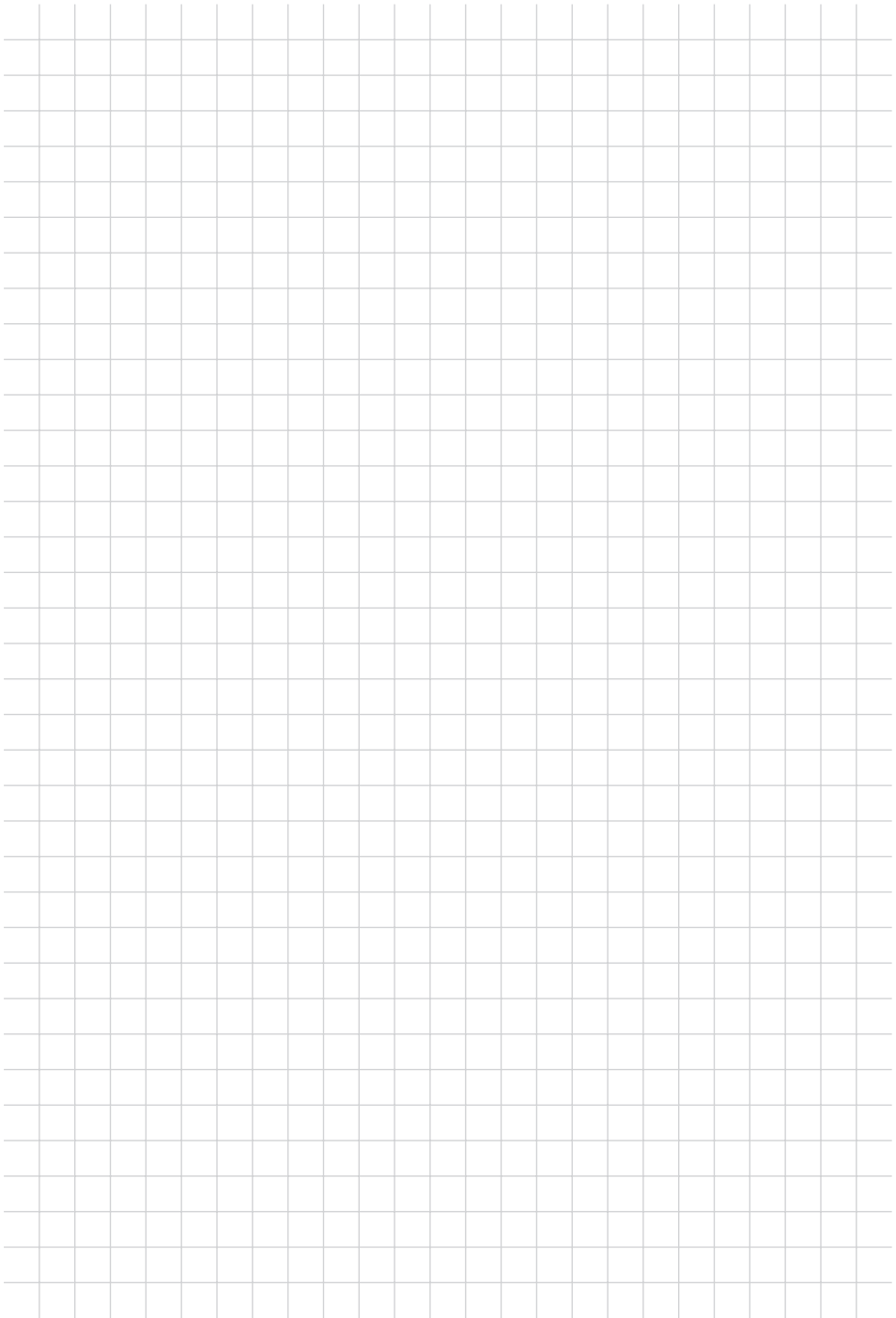



Hugo Brennenstuhl GmbH & Co. KG

Seestraße 1-3 · 72074 Tübingen · Germany

H. Brennenstuhl S.A.S.

4 rue de Bruxelles · F-67170 Bernolsheim

lectra-t ag

Blegistrasse 13 · CH-6340 Baar

Stand der Informationen · Last Information Update · Version des informations · Stand van de informatie · Versione delle informazioni · Informationsstatus · Estado de las informaciones
Stan informacjī · Stav informací · Információk állása · Bilgilerin düzenlendiği tarih · Tietožen tīla
Έκδοση των πληροφοριών · Estado das informações · Информация по состоянию на
Info seisuga · Stav informácií · Stanje informacij · Informācijas stāvoklis · Informācijas būklē: 11/2015
Ident.-No.: 0471151 12 / 2012-DE-GB-FR-NL-IT-SE-ES-PL-CZ-HU-TR-FL-GR-PT-RU-EE-SK-SI-LT-LV

