

Power Jet-Light

4 x 36 W IP 54

DE	Bedienungsanleitung	3
GB	Operating Manual	12
FR	Mode d'emploi	21
NL	Handleiding	30
ES	Instrucciones de Uso	39
IT	Manuale d'uso	48
CZ	Návod pro obsluhu	57

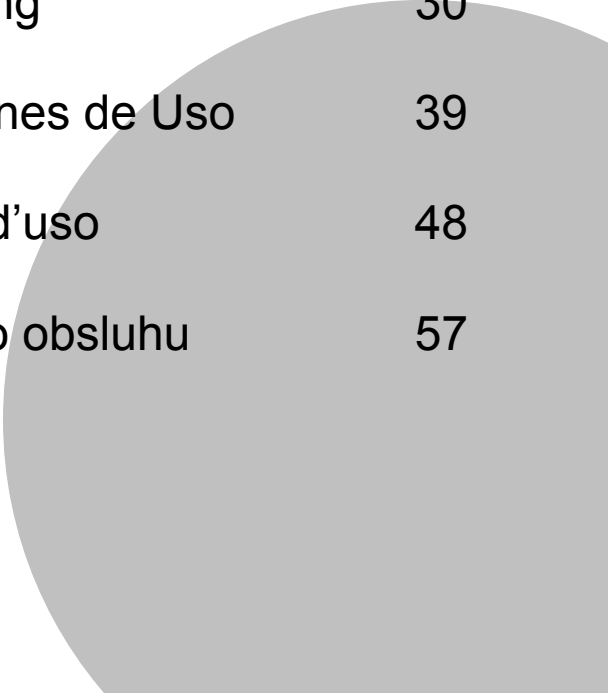

brennenstuhl®

Power Jet-Light 4 x 36 W IP 54

DE

Bedienungsanleitung



WICHTIG:

Lesen und bewahren Sie diese Bedienungsanleitung auf.
Beachten und befolgen Sie die Sicherheitshinweise.

Inhaltsverzeichnis

1	Einleitung	5
2	Lieferumfang	5
3	Sicherheitshinweise.....	5
4	Geräteübersicht.....	6
5	Technische Daten	7
6	Bedienung und Montage	7
6.1	Erste Inbetriebnahme	8
6.2	Leuchtmittel wechseln	8
6.3	Zuleitung ersetzen.....	9
7	Reinigung	10
8	Entsorgung.....	11
9	Fehlerliste.....	11
10	Garantie und Service.....	11
11	Konformitätserklärung	11

1 Einleitung

Diese Bedienungsanleitung muss vollständig und sorgfältig durchgelesen werden.

Sie ist Bestandteil des von Ihnen neu erworbenen Produktes und enthält wichtige Hinweise für den Betrieb und die Handhabung. Es sind beim Gebrauch dieses Produktes immer alle Sicherheitshinweise zu beachten. Die Power Jet- Light 4 x 36 W ist eine Arbeitsleuchte mit Steckdosen zum Stellen, Hängen und Legen, sowie als tragbare Leuchte für den Innen- und Außenbereich geeignet.

Bei auftretenden Fragen bezüglich der Benutzung der Power Jet- Light 4 x 36 W kontaktieren Sie Ihren Händler oder unsere Servicestelle. Die Bedienungsanleitung ist aufzubewahren und muss ggf. an Dritte weitergereicht werden. Im Folgenden wird die Power Jet- Light 4 x 36 W, Arbeitsleuchte genannt.

2 Lieferumfang

- 1 x Leuchtenkörper inkl. vier Leuchtmittel
- 2 x Verstellschrauben
- 2 x Bügelschrauben
- 2 x Standbügel
- 1 x Haltebügel
- 1 x Bedienungsanleitung

3 Sicherheitshinweise

! WICHTIG:

Beachten Sie die nachfolgenden Hinweise, um Verletzungen oder Sachschäden zu vermeiden.

Betriebsumgebung: Die Arbeitsleuchte ist gegen Feuchtigkeit und Spritzwasser geschützt.

Beachten Sie jedoch, dass das Gerät nicht wasserdicht ist.



⚠ GEFAHR: Bei Nichtbeachten besteht Lebensgefahr durch elektrischen Strom.

Bei auftretenden Schäden, welche durch das Nichtbeachten dieser Bedienungsanleitung, insbesondere der Sicherheitshinweise und der Handhabung auftreten, erlischt die Garantie.

Ebenso wird für Folgeschäden keine Haftung übernommen.

Die Bedienungsanleitung ist aufzubewahren und muss ggf. an Dritte weitergereicht werden.

Die in dieser Bedienungsanleitung verwendeten Signalworte und Symbole haben folgende Bedeutung:

Symbol	Signalwort/ Bedeutung	Symbol	Signalwort/ Bedeutung
	GEFAHR: Erhebliches Verletzungsrisiko von Personen bzw. Lebensgefahr bei Nichtbeachten		WICHTIG: Was Sie beachten sollten

- Die Arbeitsleuchte ist nur an eine geerdete 230 V~ Schutzkontaktsteckdose anzuschließen.
- Bei erkennbaren Defekten ist das Betreiben der Arbeitsleuchte nicht gestattet.
- Öffnen Sie niemals die Arbeitsleuchte, außer beim Einsetzen des Leuchtmittels. Solche Eingriffe bedeuten Lebensgefahr durch elektrischen Schlag.
- Aus Sicherheitsgründen ist das eigenmächtige Umbauen, Manipulieren und/oder das Verändern der Arbeitsleuchte nicht erlaubt.
- Schauen Sie niemals direkt in das Licht.
- Die Arbeitsleuchte enthält keine Teile, welche vom Benutzer gewartet werden müssen.
- Verwenden Sie die Arbeitsleuchte nicht in explosionsgefährdeter Umgebung, in welcher sich brennbare Flüssigkeiten, Gase oder Stäube befinden.
- Halten Sie Kinder von der Arbeitsleuchte fern.
- Überprüfen Sie regelmäßig die Arbeitsleuchte auf Beschädigungen.

- Zum Wechseln der Leuchtmittel muss die Arbeitsleuchte von der Netzspannung getrennt werden. Ziehen Sie den Stecker aus der Steckdose.
- Reparaturen dürfen nur durch eine autorisierte Fachkraft durchgeführt werden.
- Lassen Sie die Arbeitsleuchte vor Berührung (z.B. beim Leuchtmittelwechsel) abkühlen.
- Halten Sie zu jeder Seite einen Mindestabstand von 50 cm zu brennbaren Materialien ein.
- Eine beschädigte Zuleitung darf ausschließlich vom Hersteller, seinem Servicevertreter oder einer vergleichbaren Fachkraft durch eine gleichwertige Zuleitung ausgetauscht werden.
- Schalten Sie nie Mehrfachsteckdosen hintereinander.
- Achten Sie auf einen sicheren Stand der Arbeitsleuchte.

4 Geräteübersicht

Nachfolgend erhalten Sie einen Überblick über die Bedienteile und Anzeigen des Gerätes und eine kurze Funktionsbeschreibung.

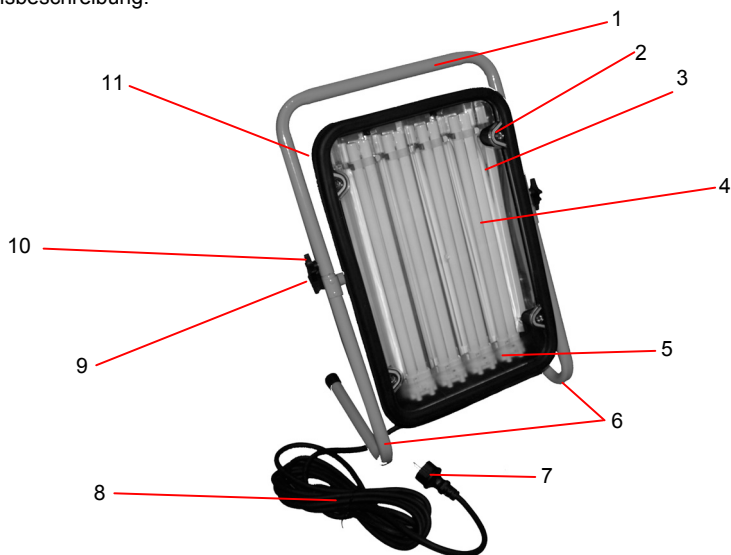

Pos.	Bezeichnung	Pos.	Bezeichnung
1	Haltebügel	7	Stecker
2	Schutzabdeckungsschrauben	8	Zuleitung
3	Schutzabdeckung	9	Verstellerschraube (Schnellverschluss)
4	Leuchtmittel	10	Bügelschraube
5	Fassung	11	Gummilippe
6	Standbügel		

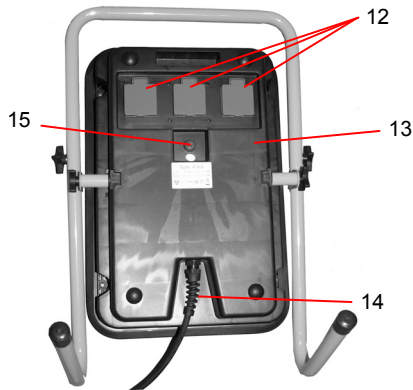

Pos.	Bezeichnung	Pos.	Bezeichnung
12	Schutzkontaktsteckdosen	14	Leitungseinführung inkl. Biegeschutz
13	Gehäuse	15	EIN/ AUS Schalter

5 Technische Daten

Gerät	Power Jet - Light 4 x 36 W Art. Nr. 1 17262 0
Schutzart:	IP 54 (spritzwassergeschützt, staubgeschützt)
Stromversorgung:	230 V~ 50 Hz
Kabel:	Gummikabel H07RN-F 3G1,5
Kabellänge:	ca. 5 m
Abmessungen (H x B x T):	ca. 555 x 415 x 235 mm
Gewicht:	6,3 kg

Leuchte:

Leistungsaufnahme:	bis 4 x 36 W (Leuchtmittel)
Leuchtmittel:	4 x 36 W, PL Kompaktlampe
Schutzklasse:	II

Mehrfachsteckdoseneinsatz:

Schutzklasse:	I
Max. Belastung:	max. 3500 W
Bemessungsstrom:	max. 16 A

6 Bedienung und Montage

Beachten Sie die nachfolgenden Hinweise, insbesondere die Sicherheitshinweise, um Fehlbedienungen und mögliche Defekte zu vermeiden.

6.1 Erste Inbetriebnahme

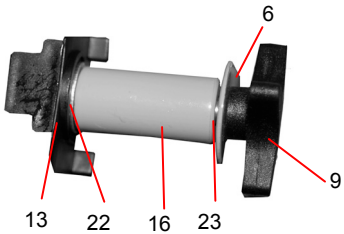
Schritt	Tätigkeit														
1	Stecken Sie die Standbügel auf den Haltebügel. Verschrauben Sie die Bügelkonstruktion mit den Bügelschrauben.														
2	<div style="display: flex; align-items: center;">  <table border="1" style="margin-left: 20px;"> <thead> <tr> <th>Pos.</th> <th>Bezeichnung</th> </tr> </thead> <tbody> <tr> <td>6</td> <td>Standbügel (Bügelkonstruktion)</td> </tr> <tr> <td>9</td> <td>Verstellschraube</td> </tr> <tr> <td>16</td> <td>Distanzhülse</td> </tr> <tr> <td>13</td> <td>Gehäuse (Leuchtenkörper)</td> </tr> <tr> <td>22</td> <td>Unterlagsscheibe</td> </tr> <tr> <td>23</td> <td>Zahnscheibe</td> </tr> </tbody> </table> </div> <p>Befestigen Sie den Leuchtenkörper in der Mitte der Bügelkonstruktion. Verwenden Sie hierzu die Distanzhülsen und die Verstellschrauben. Durch die Verstellschrauben kann der Leuchtwinkel eingestellt werden.</p> <p>! WICHTIG: Kontrollieren Sie vor der ersten Inbetriebnahme alle Schraubverbindungen.</p>	Pos.	Bezeichnung	6	Standbügel (Bügelkonstruktion)	9	Verstellschraube	16	Distanzhülse	13	Gehäuse (Leuchtenkörper)	22	Unterlagsscheibe	23	Zahnscheibe
Pos.	Bezeichnung														
6	Standbügel (Bügelkonstruktion)														
9	Verstellschraube														
16	Distanzhülse														
13	Gehäuse (Leuchtenkörper)														
22	Unterlagsscheibe														
23	Zahnscheibe														
3	Drücken Sie den EIN/ AUS Schalter. Die Arbeitsleuchte wird ein- bzw. ausgeschaltet.														

6.2 Leuchtmittel wechseln

GEFAHR:

Ziehen Sie vor Öffnen der Arbeitsleuchte den Netzstecker!

Lassen Sie die Arbeitsleuchte vor Berührung abkühlen (mindestens 15 Minuten).

Berührungen können zu Verbrennungen führen.

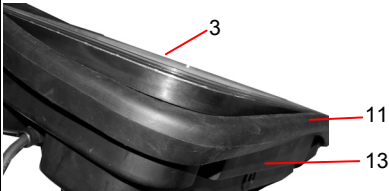
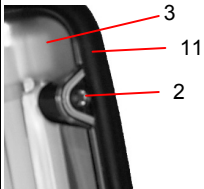
Schritt	Tätigkeit								
1	Legen Sie die Arbeitsleuchte auf den „Rücken“. Drücken Sie die Gummilippe nach unten. <div style="display: flex; align-items: center; margin-top: 10px;">  <table border="1" style="margin-left: 20px;"> <thead> <tr> <th>Pos.</th> <th>Bezeichnung</th> </tr> </thead> <tbody> <tr> <td>3</td> <td>Schutzabdeckung</td> </tr> <tr> <td>11</td> <td>Gummilippe</td> </tr> <tr> <td>13</td> <td>Gehäuse (Leuchtenkörper)</td> </tr> </tbody> </table> </div>	Pos.	Bezeichnung	3	Schutzabdeckung	11	Gummilippe	13	Gehäuse (Leuchtenkörper)
Pos.	Bezeichnung								
3	Schutzabdeckung								
11	Gummilippe								
13	Gehäuse (Leuchtenkörper)								
2	Schrauben Sie die 4 Schutzabdeckungsschrauben aus der Schutzabdeckung. Nehmen Sie die Schutzabdeckung ab. <div style="display: flex; align-items: center; margin-top: 10px;">  <table border="1" style="margin-left: 20px;"> <thead> <tr> <th>Pos.</th> <th>Bezeichnung</th> </tr> </thead> <tbody> <tr> <td>3</td> <td>Schutzabdeckung</td> </tr> <tr> <td>11</td> <td>Gummilippe</td> </tr> <tr> <td>2</td> <td>Schutzabdeckungsschrauben</td> </tr> </tbody> </table> </div>	Pos.	Bezeichnung	3	Schutzabdeckung	11	Gummilippe	2	Schutzabdeckungsschrauben
Pos.	Bezeichnung								
3	Schutzabdeckung								
11	Gummilippe								
2	Schutzabdeckungsschrauben								

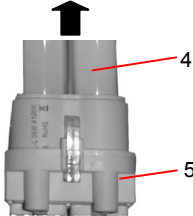

Schritt	Tätigkeit						
3	<p>Ziehen Sie nun das Leuchtmittel nach oben aus der Fassung.</p>  <table border="1" data-bbox="636 194 1072 295"> <thead> <tr> <th>Pos.</th> <th>Bezeichnung</th> </tr> </thead> <tbody> <tr> <td>4</td> <td>Leuchtmittel</td> </tr> <tr> <td>5</td> <td>Fassung</td> </tr> </tbody> </table>	Pos.	Bezeichnung	4	Leuchtmittel	5	Fassung
Pos.	Bezeichnung						
4	Leuchtmittel						
5	Fassung						
4	Setzen Sie das neue Leuchtmittel nach unten mit sanftem Druck ein.						
5	<p>Legen Sie die Schutzabdeckung auf das Gehäuse. Schrauben Sie die 4 Schutzabdeckungsschrauben in die Schutzabdeckung. Schieben Sie die Dichtung wieder über die Schutzabdeckung.</p> <p>! WICHTIG: Achten Sie auf korrekten Sitz der Dichtung zwischen Gehäuse und Schutzabdeckung.</p>						

6.3 Zuleitung ersetzen.

! WICHTIG: Eine beschädigte Zuleitung darf ausschließlich vom Hersteller, seinem Servicevertreter oder einer vergleichbaren Fachkraft durch eine gleichwertige Zuleitung ausgetauscht werden.

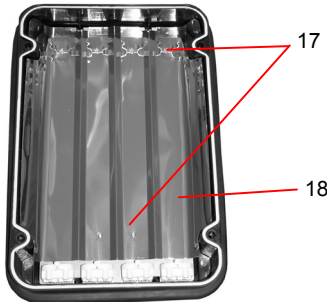
! **GEFAHR:** Solche Eingriffe bedeuten Lebensgefahr durch elektrischen Schlag.

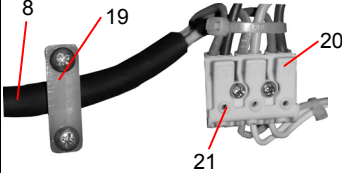
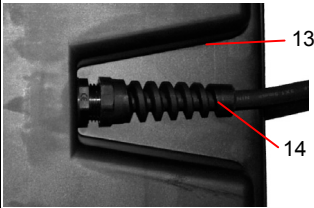
Schritt	Tätigkeit						
1	<p>! GEFAHR: Ziehen Sie vor Öffnen der Arbeitsleuchte den Netzstecker!</p> <p>Entnehmen Sie das Leuchtmittel (siehe Kapitel Leuchtmittel wechseln Schritt 1-3)</p>						
2	<p>Schrauben Sie die 6 Reflektorschrauben heraus. Entnehmen Sie vorsichtig den Reflektor.</p>  <table border="1" data-bbox="636 957 1072 1058"> <thead> <tr> <th>Pos.</th> <th>Bezeichnung</th> </tr> </thead> <tbody> <tr> <td>17</td> <td>Reflektorschrauben</td> </tr> <tr> <td>18</td> <td>Reflektor</td> </tr> </tbody> </table> <p>Unter dem Reflektor befindet sich eine Metallplatte.</p>	Pos.	Bezeichnung	17	Reflektorschrauben	18	Reflektor
Pos.	Bezeichnung						
17	Reflektorschrauben						
18	Reflektor						
3	Schrauben Sie die Schrauben aus der Metallplatte. Stellen Sie die Metallplatte auf.						

Schritt	Tätigkeit										
4	<p>Klemmen Sie die Leitung ab. Lösen Sie hierzu die Zugentlastung und drücken Sie die Federkraftklemme am Klemmenblock.</p>  <table border="1" data-bbox="617 188 1053 352"> <thead> <tr> <th>Pos.</th> <th>Bezeichnung</th> </tr> </thead> <tbody> <tr> <td>8</td> <td>Zuleitung</td> </tr> <tr> <td>19</td> <td>Zugentlastung</td> </tr> <tr> <td>20</td> <td>Federkraftklemme</td> </tr> <tr> <td>21</td> <td>Klemmenblock</td> </tr> </tbody> </table>	Pos.	Bezeichnung	8	Zuleitung	19	Zugentlastung	20	Federkraftklemme	21	Klemmenblock
Pos.	Bezeichnung										
8	Zuleitung										
19	Zugentlastung										
20	Federkraftklemme										
21	Klemmenblock										
5	<p>Lösen Sie die Leitungseinführung, indem Sie diese entgegen des Uhrzeigersinns drehen.</p>  <table border="1" data-bbox="617 443 1053 564"> <thead> <tr> <th>Pos.</th> <th>Bezeichnung</th> </tr> </thead> <tbody> <tr> <td>13</td> <td>Gehäuse</td> </tr> <tr> <td>14</td> <td>Leitungseinführung inkl. Biegeschutz</td> </tr> </tbody> </table>	Pos.	Bezeichnung	13	Gehäuse	14	Leitungseinführung inkl. Biegeschutz				
Pos.	Bezeichnung										
13	Gehäuse										
14	Leitungseinführung inkl. Biegeschutz										
6	Ziehen Sie die alte Zuleitung heraus.										
7	<p> WARNUNG: Verwenden Sie bei einem Wechsel der Zuleitung nur Originalzubehör vom selben Leitungstyp und derselben Leitungslänge.</p> <p> WICHTIG: Der grün/ gelbe Schutzleiter muss immer 3 cm länger sein als die beiden anderen Adern.</p> <p>Ziehen Sie die Zuleitung ein.</p>										
8	Klemmen Sie die Zuleitung an den Klemmenblock. Drücken Sie hierzu den Klemmtaster und schieben die Ader in den Klemmblock.										
9	Verschrauben Sie die Leitungseinführung.										
10	Positionieren Sie die Metallplatte. Befestigen Sie die Metallplatte mit den zuvor entnommenen Schrauben.										
11	Passen Sie den Reflektor in das Gehäuse ein. Befestigen Sie diesen mit den Reflektorschrauben.										
12	Leuchtmittel montieren (siehe Kapitel Leuchtmittel wechseln Schritt 4+5)										

 **WICHTIG:** Kontrollieren Sie vor der ersten Inbetriebnahme alle Schraubverbindungen.

7 Reinigung

Vor Reinigung Netzstecker ziehen. Aus Gründen der elektrischen Sicherheit ist das Gerät mit einem trockenen oder einem feuchten Tuch zu reinigen. Verwenden Sie keine scharfen Reinigungsmittel bzw. Chemikalien (Lösungsmittel, Benzin etc.) und keine rauen Schwämme. Arbeitsleuchte niemals in Wasser tauchen.

8 Entsorgung

Am Ende der Lebensdauer des Produktes darf dieses nicht im normalen Hausmüll entsorgt werden. Erkundigen Sie sich bei Ihrer Stadt- oder Gemeindeverwaltung nach Möglichkeiten einer umwelt- und sachgerechten Entsorgung des Gerätes.

9 Fehlerliste

Fehler	Mögliche Ursache(n)	Abhilfe
Ein Leuchtmittel leuchtet nicht mehr	Leuchtmittel ist defekt	Leuchtmittel wechseln
Arbeitsleuchte hat keine Funktion	- Stromversorgung oder Netzkabel defekt - keine Netzverbindung - Schalter ist defekt	- Überprüfen Sie die geerdete 230 V~ Steckdose - Überprüfen Sie das Verlängerungskabel



WICHTIG:

Alle weiteren Reparaturen dürfen nur von einer autorisierten Elektro-Fachkraft durchgeführt werden.

10 Garantie und Service

Wir gewähren auf diesen Artikel eine Garantie von 2 Jahren.
Reparaturen nur über den autorisierten Fachhandel.

Beschädigungen durch unsachgemäße Handhabung, Nichtbeachten der Bedienungsanleitung sowie Verschleißteile (z.B. Leuchtmittel) sind von der Garantie ausgeschlossen.

Für weitere Informationen empfehlen wir den Bereich Service/FAQ's auf unserer homepage www.brennenstuhl.com.

11 Konformitätserklärung

In Übereinstimmung mit folgenden Europäischen Richtlinien wurde das CE- Zeichen angebracht:
2006 / 95 / EG Niederspannungsrichtlinie
2004 / 108 / EG EMV-Richtlinie
2009 / 125 / EG ErP-Richtlinie
Die Konformitätserklärung ist beim Hersteller hinterlegt.

Hersteller:

Hugo Brennenstuhl GmbH & Co. KG, Seestraße 1-3, 72074 Tübingen, Deutschland

brennenstuhl®

Power Jet-Light 4 x 36 W IP 54

GB

Operating Manual



CE



IMPORTANT:

Read and maintain this operating manual.
Observe and follow the security instructions.

Table of Contents

1	Introduction.....	14
2	Product Contents.....	14
3	Security Instructions	14
4	Device overview	15
5	Technical Data	16
6	Operation and Installation.....	16
6.1	Initial Operation.....	17
6.2	Change illuminant.....	17
6.3	Replace wiring.....	18
7	Cleaning	19
8	Waste Disposal	19
9	Error list.....	20
10	Guarentee and Service.....	20
11	Declaration of Conformity.....	20

1 Introduction

This operating manual should be read completely and carefully.

It is part of your newly acquired product contains important instructions for the operation and handling. All the security instructions are to be observed while using the product. The Power Jet- Light 4 x 36 W is a work lamp with sockets is suited for placing, hanging and positioning as also as portable lamp for indoors and outdoors.

In case of any questions with respect to the usage of the Power Jet- Light 4 x 36 W, please contact your dealer or our service location. The operating manual is to be maintained and if necessary to be passed on to third parties. The Power Jet-Light 4 x 36 W is called as work lamp hereinafter.

2 Product Contents

- 1 x Light body including four illuminants
- 2 x Adjusting Screws
- 2 x U-Bolts
- 2 x Standing brackets
- 1 x Retaining brackets
- 1 x Operating manual

3 Security Instructions

IMPORTANT:

Please observe the following instructions in order to avoid injuries or material damages.

Operating environment: The work lamp is protected against dampness and splashing water. Please note that the device is not waterproof.



 **DANGER:** Failure to observe might lead to danger of life through electrical current.

The guarantee will not be valid in the case of damages that arise due to non-observance of this instruction manual, especially the security instructions and handling.

No liability will likewise be assumed for subsequent damages.

The operating manual is to be maintained and if necessary to be forwarded to third parties.

The signals and symbols used in this operating manual have the following meaning:

Symbol	Signal word/ Meaning	Symbol	Signal word/ Meaning
	DANGER: Significant risk of injury of persons or danger to life in case of non-observance		IMPORTANT: What you need to note

- The work lamp is to be connected only to an earthed 230 V~ shockproof socket.
- Operation of the work lamp in the case of identifiable defects is not allowed.
- Never open the work lamp, except during insertion of the illuminant. Such interventions can mean danger to life through electrical attack.
- Arbitrary conversion, manipulation and/ or change of the work lamp are not allowed due to security reasons.
- Never look directly into the light.
- The work lamp does not contain any parts that have to be maintained by the user.
- Do not use the work lamp in explosion-prone environment, in which combustible liquids, gases or dusts are present.
- Please maintain the work lamp at a safe distance from children.

- Regularly check the work lamp for damages.
- The work lamp must be separated from the mains voltage in order for it to be replaced. Pull the connector from the socket.
- Repairs should be carried out only by authorized personnel.
- Let the work lamp cool down before touching it (for example during replacement of the illuminant).
- Observe a minimum distance of 50 cm on each side to combustible materials.
- Damaged cable line cannot be replaced. The work lamp is to be disposed appropriately.
- Never switch multiple shockproof sockets one after the other.
- Note the secure status of the work lamp.

4 Device overview

Below is a brief overview of the control panel and display of the device and a short functional description.

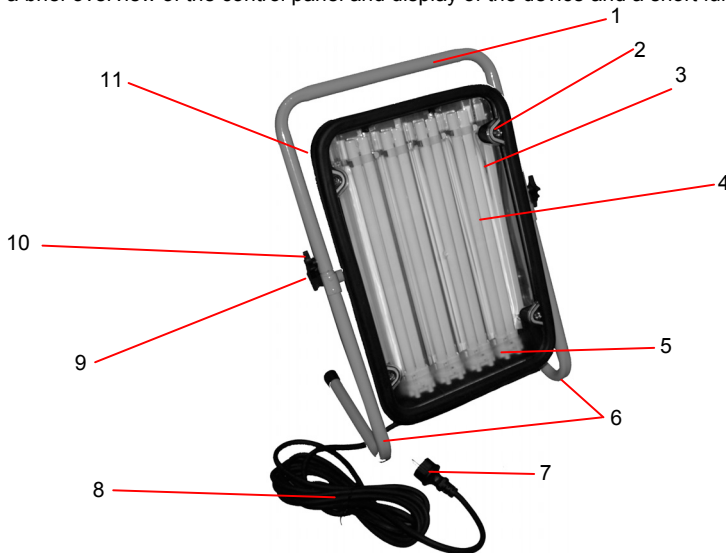

Pos.	Name	Pos.	Name
1	Retaining bracket	7	Connector
2	Protective shield bolts	8	Supply wiring
3	Protective shield	9	Adjusting screw (Quick release fastener)
4	Illuminant	10	Stirrup bolt
5	Socket	11	Rubber lip
6	Standing bracket		

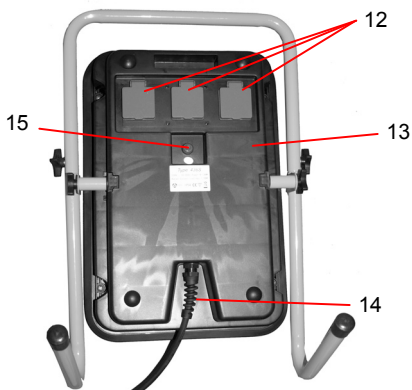

Pos.	Name	Pos.	Name
12	Shockproof socket	14	Bush including bending protection
13	Casing	15	ON/ OFF Switch

5 Technical Data

Device	Power Jet - Light 4 x 36 W Type Nr. 1 17262 0
Protection type:	IP 54 (splash water proof, dust proof)
Power supply:	230 V~ 50 Hz
Cable:	Rubber cable H07RN-F 3G1,5
Cable length:	around 5 m
Dimensions (H x B x T):	around 555 x 415 x 235 mm
Weight:	6.3 kg

Lamp:

Power Input:	up to 4 x 36 W (Illuminant)
Illuminant:	4 x 36 W, PL Compact lamp
Protection class:	II

Multiple socket inserts:

Protection class:	I
Max. Load:	max. 3500 W
Rated current:	max. 16 A

6 Operation and Installation

Please observe the following notes, especially the security notes in order to avoid faulty operations and possible defects.

6.1 Initial Operation

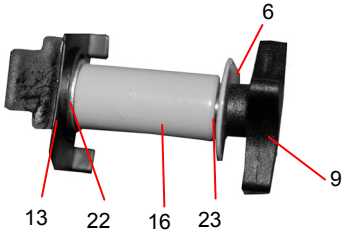
Step	Activity														
1	Plug the standing bracket on to the retaining bracket. Bolt the U-Bolt structure with the U-Bolts.														
2	<div style="display: flex; align-items: center;">  <table border="1" style="margin-left: 20px;"> <thead> <tr> <th>Pos.</th> <th>Name</th> </tr> </thead> <tbody> <tr> <td>6</td> <td>Standing bracket (U-Bolt structure)</td> </tr> <tr> <td>9</td> <td>Adjusting screw</td> </tr> <tr> <td>16</td> <td>Bolt spacer</td> </tr> <tr> <td>13</td> <td>Casing (Lamp body)</td> </tr> <tr> <td>22</td> <td>Washer</td> </tr> <tr> <td>23</td> <td>Lock washer</td> </tr> </tbody> </table> </div> <p>Fasten the lamp body in the middle of the U-bolt structure. For this purpose use the bolt spacer and the adjusting screw. The light bracket can be set through the adjusting screw.</p> <p>! IMPORTANT: Before the initial operation, check all the bolted connections.</p>	Pos.	Name	6	Standing bracket (U-Bolt structure)	9	Adjusting screw	16	Bolt spacer	13	Casing (Lamp body)	22	Washer	23	Lock washer
Pos.	Name														
6	Standing bracket (U-Bolt structure)														
9	Adjusting screw														
16	Bolt spacer														
13	Casing (Lamp body)														
22	Washer														
23	Lock washer														
3	Press the ON / OFF switch. The work lamp will be switched on or off accordingly.														

6.2 Change illuminant



DANGER:

Pull the mains plug before opening the work lamp!
 Let the work lamp cool before touching it (at least 15 minutes).
 Coming into contact can lead to burns.

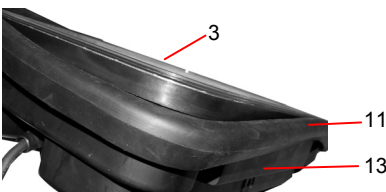
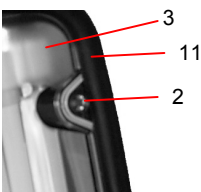
Step	Activity								
1	<div style="display: flex; align-items: center;">  <table border="1" style="margin-left: 20px;"> <thead> <tr> <th>Pos.</th> <th>Name</th> </tr> </thead> <tbody> <tr> <td>3</td> <td>Protective cover</td> </tr> <tr> <td>11</td> <td>Rubber lip</td> </tr> <tr> <td>13</td> <td>Casing (Lamp body)</td> </tr> </tbody> </table> </div> <p>Set the work lamp on its „back“. Press the rubber lip upwards.</p>	Pos.	Name	3	Protective cover	11	Rubber lip	13	Casing (Lamp body)
Pos.	Name								
3	Protective cover								
11	Rubber lip								
13	Casing (Lamp body)								
2	<div style="display: flex; align-items: center;">  <table border="1" style="margin-left: 20px;"> <thead> <tr> <th>Pos.</th> <th>Name</th> </tr> </thead> <tbody> <tr> <td>3</td> <td>Protective cover</td> </tr> <tr> <td>11</td> <td>Rubber lip</td> </tr> <tr> <td>2</td> <td>Protective cover bolt</td> </tr> </tbody> </table> </div> <p>Screw out the 4 protective covering bolts from the protective cover. Remove the protective cover.</p>	Pos.	Name	3	Protective cover	11	Rubber lip	2	Protective cover bolt
Pos.	Name								
3	Protective cover								
11	Rubber lip								
2	Protective cover bolt								

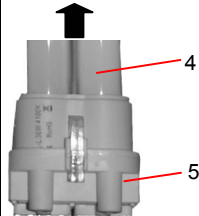
Step	Activity						
3	<p>Now pull the illuminant upwards towards the clamp</p>  <table border="1" data-bbox="616 191 1052 295"> <thead> <tr> <th>Pos.</th> <th>Name</th> </tr> </thead> <tbody> <tr> <td>4</td> <td>Illuminant</td> </tr> <tr> <td>5</td> <td>Clamp</td> </tr> </tbody> </table>	Pos.	Name	4	Illuminant	5	Clamp
Pos.	Name						
4	Illuminant						
5	Clamp						
4	Insert the new illuminant downwards with gentle pressure.						
5	<p>Lay the protective cover on the casing. Screw in the 4 protective cover bolts into the protective cover. Push the seal over the protective cover again.</p> <p>! IMPORTANT: Please note the correct position of the seal between the casing and the protective cover.</p>						

6.3 Replace wiring.

! IMPORTANT: Damaged wiring should only be replaced with similar wiring by the manufacturer, manufacturer's service representative or similar authorized person.

! DANGER: Such interventions may mean danger to life through electric attack.

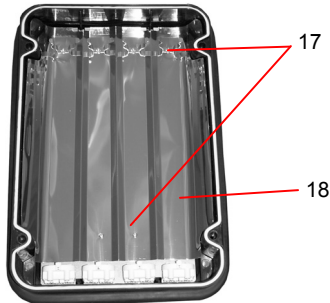
Step	Activity						
1	<p>! DANGER: Pull the mains plug before opening the work lamp!</p> <p>Remove the illuminant (See chapter replace illuminant step 1-3)</p>						
2	<p>Unscrew the 6 reflector screws. Carefully remove the reflector.</p>  <table border="1" data-bbox="616 981 1052 1077"> <thead> <tr> <th>Pos.</th> <th>Name</th> </tr> </thead> <tbody> <tr> <td>17</td> <td>Reflector screw</td> </tr> <tr> <td>18</td> <td>Reflector</td> </tr> </tbody> </table> <p>A metal plate is present under the reflector.</p>	Pos.	Name	17	Reflector screw	18	Reflector
Pos.	Name						
17	Reflector screw						
18	Reflector						
3	Unscrew the bolts from the metal plate. Position the metal plate.						

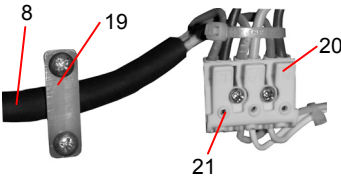
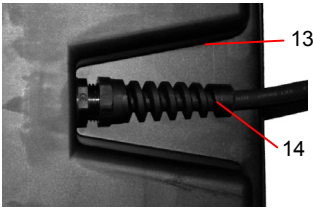
Step	Activity										
4	<p>Disconnect the wire. For this purpose, detach the pull relief and press the wire button to the wire block.</p>  <table border="1" data-bbox="636 188 1076 352"> <thead> <tr> <th>Pos.</th> <th>Name</th> </tr> </thead> <tbody> <tr> <td>8</td> <td>Wiring</td> </tr> <tr> <td>19</td> <td>Pull relief</td> </tr> <tr> <td>20</td> <td>Wire button</td> </tr> <tr> <td>21</td> <td>Wire block</td> </tr> </tbody> </table>	Pos.	Name	8	Wiring	19	Pull relief	20	Wire button	21	Wire block
Pos.	Name										
8	Wiring										
19	Pull relief										
20	Wire button										
21	Wire block										
5	<p>Detach the bush by rotating in the anti-clockwise pattern.</p>  <table border="1" data-bbox="636 443 1076 544"> <thead> <tr> <th>Pos.</th> <th>Name</th> </tr> </thead> <tbody> <tr> <td>13</td> <td>Casing</td> </tr> <tr> <td>14</td> <td>Bush including bending protection</td> </tr> </tbody> </table>	Pos.	Name	13	Casing	14	Bush including bending protection				
Pos.	Name										
13	Casing										
14	Bush including bending protection										
6	Unscrew the old wiring.										
7	<p>⚠ WARNING: Use only original accessory of the same type during replacing the wiring and the same wiring length.</p> <p>! IMPORTANT: The green / yellow earthing wire must always be 3 cm longer than both the other wiring.</p> <p>Retract the wiring.</p>										
8	Clamp the wiring in the wire block. For this purpose, press the wire button and push the wiring in the wire block.										
9	Bolt the bush.										
10	Position the metal plate. Fasten the metal plate with the previously removed bolts.										
11	Fit the reflector in the casing. Fasten it with the reflector bolts.										
12	Mount the illuminant (See chapter replace illuminant step 4+5)										

! IMPORTANT: Check all the bolted connections before the initial operation.

7 Cleaning

Pull the main plug before cleaning. Due to reasons of the electrical security, the device is to be cleaned with a dry or damp cloth. Please do not use any sharp cleaning material or chemicals (solvents, petrol etc) and no rough sponges. Never dip the working lamp in water.

8 Waste Disposal

The product should not be disposed in normal domestic waste at the end of its lifetime. Please enquire with your city or municipal administration on possibilities of environmentally compatible and appropriate disposal of the device.

9 Error list

Error	Possible reason(s)	Remedy
An illuminant is not shining anymore	There is a defect in the illuminant	Replace illuminant
Work lamp is not functioning	- Defective power supply or network cable - No network connection - Switch is defective	- Check the earthed 230 V~ socket - Check the extension cable



IMPORTANT:

All further repairs should be carried out only by professionals.

10 Guarantee and Service

We guarantee 2 years for this item.

Repairs are to be conducted only through the authorized specialized dealers.

Damages due to inappropriate handling, non-observance of the operating manual as also replacement parts (For example illuminant) are exempted from the guarantee.

For further information please see our Service/FAQ section at www.brennenstuhl.com.

11 Declaration of Conformity

The CE-sign was applied in conformance with the following European directives:

2006 / 95 / EC Low Voltage Directive

2004 / 108 / EC EMC Directive

2009 / 125 / EC ErP Directive

The declaration of conformity is lodged with the manufacturer.

Manufacturer:

Hugo Brennenstuhl GmbH & Co. KG, Seestraße 1-3, 72074 Tübingen, Germany

brennenstuhl®

Power Jet-Light 4 x 36 W IP 54

FR

Mode d'emploi



CE



IMPORTANT :

Lire et conserver ce mode d'emploi.
Suivre les consignes de sécurité.

Table de matières

1	Introduction	23
2	Contenu du colis.....	23
3	Consignes de sécurité	23
4	Vue d'ensemble de l'appareil	24
5	Spécifications	25
6	Utilisation et montage.....	25
6.1	Première mise en service	26
6.2	Remplacement des ampoules	26
6.3	Remplacement du câble d'alimentation	27
7	Nettoyage.....	28
8	Traitement des déchets.....	28
9	Liste des défauts	29
10	Garantie et service	29
11	Déclaration de conformité	29

1 Introduction

Ce mode d'emploi doit être lu complètement et attentivement.

Il fait partie du produit et contient des indications importantes pour son utilisation.

Il faut toujours suivre toutes les consignes de sécurité lors de l'utilisation du produit. La lampe peut être posée ou suspendue, utilisée comme lampe portative à usage intérieur et extérieur.

Pour toutes questions concernant l'utilisation de la lampe, contactez votre marchand ou notre service après-vente. Le mode d'emploi doit être conservé et transmis le cas échéant à des tiers.

Dans les paragraphes suivants la Power Jet-Light 4x 36 W est nommée lampe.

2 Contenu du colis

1 x châssis de lampe et quatre ampoules

2 x vis de réglage

2 x boulons étrier

2 x archet de support

1 x étrier de support

1 x mode d'emploi

3 Consignes de sécurité

!! IMPORTANT :

Suivez les indications suivantes pour éviter toutes blessures ou dommages matériels.

Conditions opératoires : la lampe est protégée contre l'humidité et les projections d'eau. L'appareil n'est cependant pas étanche.



⚠ DANGER : en cas de non-respect de ces consignes, il existe un danger de mort par électrocution.

Si des dégâts devaient résulter du non-respect de ce mode d'emploi, en particulier des consignes de sécurité et de manipulation du produit, la garantie ne serait pas applicable.

Nous déclinons toute responsabilité en cas de dommages indirects.

Le mode d'emploi doit être conservé et transmis le cas échéant à des tiers.

Les symboles et termes signalétiques utilisés dans ce mode d'emploi ont la signification suivante :

Symbole	Mot de signal/ signification	Symbole	Mot de signal/ signification
	DANGER : Risque de blessure important et danger de mort en cas de non-respect des consignes		IMPORTANT : Ce que vous devez respecter

- Il faut connecter la lampe à une seule prise avec contact de mise à la terre 230V~
- En cas de défauts reconnaissables, la lampe ne doit plus être mise en service
- Ne jamais ouvrir la lampe, sauf pour l'installation des ampoules. De telles interventions peuvent provoquer un danger de mort par électrocution.
- Pour des raisons de sécurité, la transformation et la manipulation arbitraires de la lampe ne sont pas permises.
- Ne jamais fixer la lumière des yeux
- La lampe ne contient aucun élément qui puisse être réparé par l'utilisateur
- Ne pas utiliser la lampe à proximité de liquides combustibles, gaz ou poussière
- Eloigner les enfants de la lampe
- Contrôler régulièrement l'état de la lampe.
- Pour changer les ampoules, éteindre la lampe et débrancher la prise.
- Les réparations ne peuvent être faites que par une personne qualifiée autorisée
- Laisser refroidir la lampe avant de la toucher (pour remplacer les ampoules par exemple)

- Respecter une distance minimale de 50 cm entre la lampe et tout obstacle inflammable
- Un câble endommagé ne doit pas être remplacé. La lampe doit être aliénée.
- Ne jamais connecter plusieurs multiprises les unes derrière les autres.
- Veiller à ce que la lampe soit stable.

4 Vue d'ensemble de l'appareil

Ci-dessous vous obtenez une vue d'ensemble sur les parties de commande et les affichages de l'appareil et une brève description de fonction.

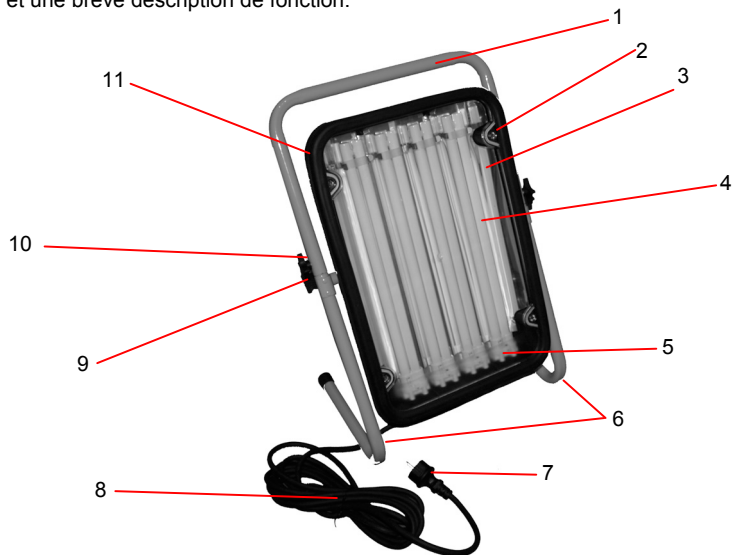

N°	Désignation	N°	Désignation
1	Etrier de support	7	Fiche
2	Vis du globe de protection	8	Câble d'alimentation
3	Globe de protection	9	Vis de réglage
4	Ampoule	10	Boulon étrier
5	Douille	11	Enveloppe en caoutchouc
6	Support		

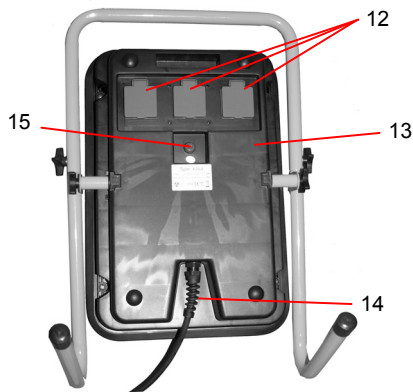

N°	Désignation	N°	Désignation
12	Prises avec contact de mise à la terre	14	Embout du câble avec renforcement anti-plier
13	Boîtier	15	Commutateur marche-arrêt

5 Spécifications

Appareil	Power Jet - Light 4 x 36 W N° Réf. 1 17262 0
Indice de protection :	IP 54
Alimentation :	230 V~ 50 Hz
Câble :	Câble en caoutchouc H07RN-F 3G1,5
Longueur du câble :	env. 5 m
Dimensions (H x L x P) :	env. 555 x 415 x 235 mm
Poids :	6,3 kg

Lampe :

Puissance maximum :	4 x 36 W (Luminaire)
Ampoule :	4 x 36 W, PL lampe compacte
Classe de protection :	II

Prises multiples installées :

Classe de protection :	I
Charge maximale :	3500 W
Courant maximal :	16 A

6 Utilisation et montage

Respecter les indications suivantes, en particulier les consignes de sécurité pour éviter les erreurs de manipulation et de montage.

6.1 Première mise en service

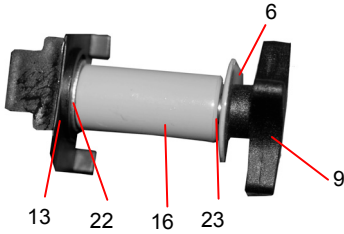
Etape	Activité														
1	Mettre le support sur l'étrier. Visser l'ensemble avec les boulons.														
2	<div style="display: flex; align-items: center;">  <table border="1" style="margin-left: 20px;"> <thead> <tr> <th>N°</th> <th>Désignation</th> </tr> </thead> <tbody> <tr> <td>6</td> <td>Support (Construction d'étrier)</td> </tr> <tr> <td>9</td> <td>Vis de réglage</td> </tr> <tr> <td>16</td> <td>Douille d'écartement</td> </tr> <tr> <td>13</td> <td>Boîtier (Châssis de lampe)</td> </tr> <tr> <td>22</td> <td>Rondelle</td> </tr> <tr> <td>23</td> <td>Rondelle dentée</td> </tr> </tbody> </table> </div> <p>Fixer le châssis de lampe. Pour cela utiliser les douilles d'écartement et les vis de réglage, qui permettent également de régler l'angle de la lumière.</p> <p>! IMPORTANT : Contrôler tous les raccords vissés avant la première mise en service.</p>	N°	Désignation	6	Support (Construction d'étrier)	9	Vis de réglage	16	Douille d'écartement	13	Boîtier (Châssis de lampe)	22	Rondelle	23	Rondelle dentée
N°	Désignation														
6	Support (Construction d'étrier)														
9	Vis de réglage														
16	Douille d'écartement														
13	Boîtier (Châssis de lampe)														
22	Rondelle														
23	Rondelle dentée														
3	Appuyer sur le commutateur Marche-Arrêt.														

6.2 Remplacement des ampoules



DANGER :

Retirer la fiche d'alimentation avant l'ouverture de la lampe !

Laisser refroidir la lampe avant de la toucher (au moins 15 minutes). Risques de brûlures.

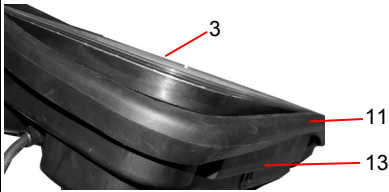
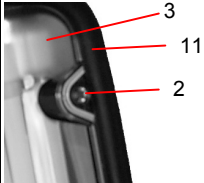
Etape	Activité								
1	<p>Coucher la lampe sur la face arrière. Pousser l'enveloppe en caoutchouc dans le coin vers le bas.</p> <div style="display: flex; align-items: center;">  <table border="1" style="margin-left: 20px;"> <thead> <tr> <th>N°</th> <th>Désignation</th> </tr> </thead> <tbody> <tr> <td>3</td> <td>Globe de protection</td> </tr> <tr> <td>11</td> <td>Enveloppe en caoutchouc</td> </tr> <tr> <td>13</td> <td>Boîtier (Châssis de lampe)</td> </tr> </tbody> </table> </div>	N°	Désignation	3	Globe de protection	11	Enveloppe en caoutchouc	13	Boîtier (Châssis de lampe)
N°	Désignation								
3	Globe de protection								
11	Enveloppe en caoutchouc								
13	Boîtier (Châssis de lampe)								
2	<p>Dévisser les 4 vis de la couverture de protection. Enlever la couverture de protection.</p> <div style="display: flex; align-items: center;">  <table border="1" style="margin-left: 20px;"> <thead> <tr> <th>N°</th> <th>Désignation</th> </tr> </thead> <tbody> <tr> <td>3</td> <td>Globe de protection</td> </tr> <tr> <td>11</td> <td>Enveloppe en caoutchouc</td> </tr> <tr> <td>2</td> <td>Vis du globe de protection</td> </tr> </tbody> </table> </div>	N°	Désignation	3	Globe de protection	11	Enveloppe en caoutchouc	2	Vis du globe de protection
N°	Désignation								
3	Globe de protection								
11	Enveloppe en caoutchouc								
2	Vis du globe de protection								

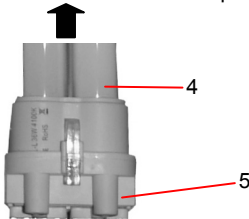

Etape	Activité						
3	<p>Retirer maintenant l'ampoule en tirant vers le haut.</p>  <table border="1" data-bbox="636 194 1075 295"> <thead> <tr> <th>N°</th> <th>Désignation</th> </tr> </thead> <tbody> <tr> <td>4</td> <td>Ampoule</td> </tr> <tr> <td>5</td> <td>Douille</td> </tr> </tbody> </table>	N°	Désignation	4	Ampoule	5	Douille
N°	Désignation						
4	Ampoule						
5	Douille						
4	Insérer la nouvelle ampoule par une pression douce.						
5	<p>Placer le globe de protection. Visser les 4 vis du globe de protection. Replacer le joint sur le globe de protection.</p> <p>! IMPORTANT : Faire attention à ajuster correctement le joint entre le boîtier et le globe de protection</p>						

6.3 Remplacement du câble d'alimentation

! **IMPORTANT** : Un câble abîmé peut être échangé exclusivement par le producteur, son représentant de service ou une personne qualifiée par un câble d'alimentation équivalent.

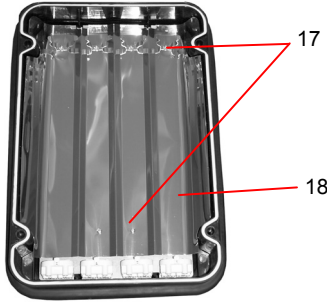
! **DANGER** : De telles interventions signifient un danger de mort par coup électrique.

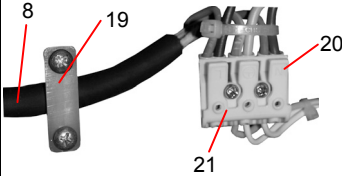
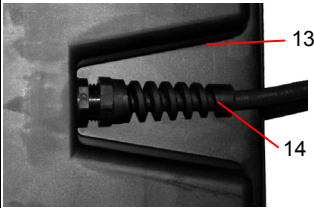
Etape	Activité						
1	<p>! DANGER : Retirer la fiche d'alimentation avant l'ouverture de la lampe !</p> <p>Enlever les ampoules (voir chapitre Remplacement des ampoules Etape 1 à 3)</p>						
2	<p>Dévisser les 6 vis du réflecteur. Prenez le réflecteur avec prudence</p>  <table border="1" data-bbox="636 938 1075 1038"> <thead> <tr> <th>N°</th> <th>Désignation</th> </tr> </thead> <tbody> <tr> <td>17</td> <td>Vis du réflecteur</td> </tr> <tr> <td>18</td> <td>Réflecteur</td> </tr> </tbody> </table> <p>Sous le réflecteur il se trouve une plaque métallique.</p>	N°	Désignation	17	Vis du réflecteur	18	Réflecteur
N°	Désignation						
17	Vis du réflecteur						
18	Réflecteur						
3	Dévisser les vis de la plaque métallique. Mettez la plaque métallique debout.						

Etape	Activité										
4	<p>Déconnecter le câble. Pour cela, détacher le délestage de traction et appuyer sur la touche de borne sur la plaque à bornes.</p>  <table border="1" data-bbox="617 185 1055 352"> <thead> <tr> <th>N°</th> <th>Désignation</th> </tr> </thead> <tbody> <tr> <td>8</td> <td>Câble d'alimentation</td> </tr> <tr> <td>19</td> <td>Délestage de traction</td> </tr> <tr> <td>20</td> <td>Touche de borne</td> </tr> <tr> <td>21</td> <td>Plaque à bornes</td> </tr> </tbody> </table>	N°	Désignation	8	Câble d'alimentation	19	Délestage de traction	20	Touche de borne	21	Plaque à bornes
N°	Désignation										
8	Câble d'alimentation										
19	Délestage de traction										
20	Touche de borne										
21	Plaque à bornes										
5	<p>Détacher l'embout du câble en le tournant dans le sens contraire des aiguilles d'une montre.</p>  <table border="1" data-bbox="617 440 1055 564"> <thead> <tr> <th>N°</th> <th>Désignation</th> </tr> </thead> <tbody> <tr> <td>13</td> <td>Boîtier</td> </tr> <tr> <td>14</td> <td>Embout du câble avec renforcement anti- pliuere</td> </tr> </tbody> </table>	N°	Désignation	13	Boîtier	14	Embout du câble avec renforcement anti- pliuere				
N°	Désignation										
13	Boîtier										
14	Embout du câble avec renforcement anti- pliuere										
6	Retirer l'ancien câble.										
7	<p> AVERTISSEMENT : Utiliser seulement des accessoires originaux identiques (même type de câble et même longueur de câble) lors du remplacement du câble d'alimentation.</p> <p> IMPORTANT : Le câble de la mise à la terre vert/jaune doit être toujours 3 cm plus long que les autres câbles.</p> <p>Introduire le câble d'alimentation.</p>										
8	Accrochez le câble à la plaque à bornes. Pour cela appuyer sur la touche de borne et introduire le câble dans la plaque à bornes.										
9	Visser l'embout du câble.										
10	Positionner la plaque métallique. Fixer la plaque métallique avec les vis.										
11	Adapter le réflecteur dans le boîtier. Fixer le réflecteur avec les vis.										
12	Insérer les ampoules (voir chapitre Remplacement des ampoules Etape 4 et 5)										

 **IMPORTANT** : Contrôler tous les raccords vissés avant la première mise en service.

7 Nettoyage

Retirer la fiche d'alimentation avant toute intervention. Pour des raisons de sécurité électrique il est conseillé de nettoyer l'appareil avec un tissu sec ou légèrement humide. N'utiliser en aucun cas des produits de nettoyage corrosifs, chimique (dissolvant, essence etc.) ou abrasifs. Ne jamais immerger la lampe.

8 Traitement des déchets

En fin de vie, le produit ne peut être éliminé avec les déchets domestiques. Renseignez-vous auprès des organismes compétents sur la filière d'aliénation possible.

9 Liste des défauts

Défaut	Causes possibles	Solution
Une ampoule ne s'allume pas	L'ampoule est défectueuse	Remplacer l'ampoule
La lampe ne fonctionne pas	-Défaut d'alimentation ou câble défectueux	-Vérifier votre alimentation ou votre rallonge

IMPORTANT :

Toutes les autres réparations ne peuvent être faites que par une personne qualifiée autorisée

10 Garantie et service

Le produit est garanti 2 ans.

Les réparations ne peuvent être faites que par une personne qualifiée autorisée

Endommagements à cause du maniement inapproprié, non-respect du mode d'emploi aussi bien que les pièces d'usure (p. ex. ampoules) sont exclus de la garantie.

Les pièces d'usure (par ex. les ampoules), les endommagements causés par une manipulation inappropriée du produit et le non-respect du mode d'emploi, sont exclus de la garantie.

Pour obtenir de plus amples informations, nous recommandons une visite de notre site à la page Service/FAQ www.brennenstuhl.com.

11 Déclaration de conformité

Symbole CE en accord avec les directives Européennes suivantes :

2006 / 95 / CE Directive Basse tension

2004 / 108 / CE Compatibilité électromagnétique

2009 / 125 / CE Directive ErP

La déclaration de conformité est déposée chez le producteur.

Producteur :

H. BRENNENSTUHL S.A.S.

5, rue de l'Artisanat – SOUFFELWEYERSHEIM

CS 94677 – 67458 MUNDOLSHEIM CEDEX

France

brennenstuhl®

Power Jet-Light 4 x 36 W IP 54

NL

Handleiding



CE



BELANGRIJK:

Lees deze handleiding en bewaar ze.

Neem de veiligheidsaanwijzingen in acht en respecteer ze.

Inhoudsopgave

1	Inleiding	32
2	Leveringspakket	32
3	Veiligheidsaanwijzingen	32
4	Overzicht van het apparaat	33
5	Technische informatie	34
6	Gebruik en montage	34
6.1	Eerste ingebruikname	35
6.2	Lampen vervangen	35
6.3	Snoer vervangen	36
7	Reiniging	37
8	Afvalverwerking	37
9	Lijst van defecten	38
10	Garantie en Service	38
11	Conformiteitsverklaring	38

1 Inleiding

Deze handleiding moet volledig en zorgvuldig gelezen worden.

Ze is deel van een nieuw door U aangeschaft product en bevat belangrijke aanwijzingen voor het gebruik en onderhoud. Bij het gebruik van dit product moeten altijd alle veiligheidsaanwijzingen gerespecteerd worden. De Power Jet-Light 4 x 36 W is een werkklamp met stekkerdozen om te plaatsen, te hangen en te liggen, en ook als draagbare lamp voor binnen en buiten geschikt.

Bij vragen over het gebruik van de Power Jet-Light 4 x 36 W, gelieve contact op te nemen met Uw handelaar of met onze servicedienst. Deze handleiding moet bewaard worden en moet c.q. aan derden worden doorgegeven. Hier volgend wordt de Power Jet-Light 4 x 36 W, werkklamp genoemd.

2 Leveringspakket

- 1 x lampenkast incl. vier lampen
- 2 x verstelschroeven
- 2 x beugelschroeven
- 2 x staanbeugels
- 1 x handvat
- 1 x handleiding

3 Veiligheidsaanwijzingen

BELANGRIJK:

Neem de volgende aanwijzingen in acht, om verwondingen of productschade te vermijden.

Gebruiksomgeving: de werkklamp is beschermd tegen vochtigheid en spatwater.

Let er wel op, dat het apparaat niet waterdicht is.



 **GEVAAR:** bij het niet naleven van de aanwijzingen, bestaat er levensgevaar door stroomstoot.

Bij het optreden van schade door het niet in acht nemen van de handleiding, in het bijzonder de veiligheids- en gebruiksaanwijzingen, vervalt de garantie.

Ook wordt geen aansprakelijkheid overgenomen voor gevolgschade.

De handleiding moet bewaard worden en moet c.q. aan derden worden doorgegeven.

De signaalwoorden en symbolen in deze handleiding hebben de volgende betekenis:

Symbol	Signaalwoord/Betekenis	Symbol	Signaalwoord/ Betekenis
	GEVAAR: Aanzienlijk verwondingsrisico voor personen resp. levensgevaar bij het niet in acht nemen.		BELANGRIJK: Wat U in acht moet nemen.

- De werkklamp mag enkel aan een geaarde 230 V~ veiligheidsstekkerdoos aangesloten worden.
- Bij herkenbare defecten is het gebruik van de werkklamp verboden.
- Open de werkklamp nooit, tenzij bij het installeren van de lamp. Zulke ingrepen impliceren levensgevaar door stroomstoot.
- Uit veiligheidsoverwegingen is het eigengerechtigde verbouwen, manipuleren en/of veranderingen aanbrengen aan de werkklamp niet toegestaan.
- Kijk nooit direct in het licht.
- De werkklamp bevat geen delen, die door de gebruiker onderhouden moeten worden.
- Gebruik de werkklamp niet in een omgeving met explosiegevaar, waar brandbare vloeistoffen, gassen of stoffen aanwezig zijn.
- Houd de werkklamp buiten bereik van kinderen.
- Controleer regelmatig de werkklamp op beschadigingen.

- Voor het wisselen van de lampen moet de werkklamp van de netspanning ontkoppeld worden. Trek de stekker uit de stekkerdoos.
- Reparaties mogen enkel door een geautorizeerde vakman uitgevoerd worden.
- Laat de werkklamp vóór het aanraken (bv bij het vervangen van de lamp) afkoelen.
- Respekteer een minimumafstand van 50 cm aan beide kanten voor brandbare materialen.
- Een beschadigd snoer mag enkel door de fabricant, zijn service-vertegenwoordiger of een vergelijkbaar vakman met een gelijkwaardig snoer vervangen worden.
- Schakel nooit meervoudige stekkerdozen aaneen.
- Let op een veilige stand van de werkklamp.

4 Overzicht van het apparaat

Hier vindt U een overzicht van de onderdelen en indicatoren van het apparaat en een korte functiebeschrijving.

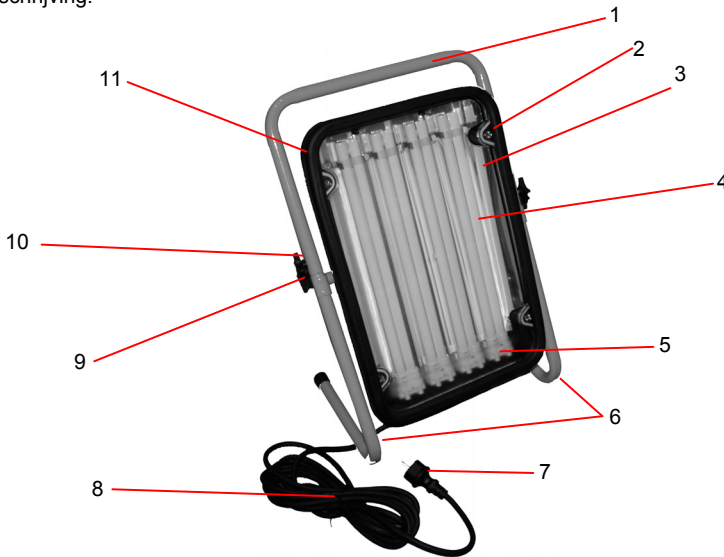

Pos.	Benaming	Pos.	Benaming
1	Handvat	7	Stekker
2	Beschermingspaneelschroeven	8	Snoer
3	Beschermingspaneel	9	Verstelschroef (snelsluiting)
4	Lamp	10	Beugelschroef
5	Fitting	11	Rubberlip
6	Staanbeugel		

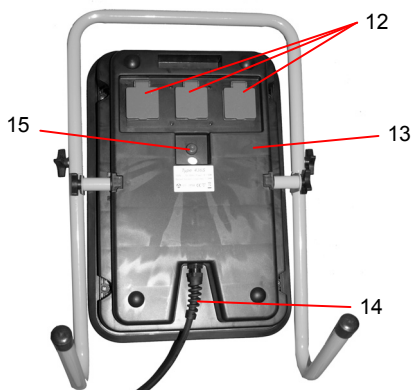

Pos.	Benaming	Pos.	Benaming
12	Veiligheidscontactstekkerdozen	14	Snoeraansluiting incl. buigbescherming
13	Kast	15	AAN/UIT (EIN/AUS) schakelaar

5 Technische informatie

Apparaat	Power Jet - Light 4 x 36 W Art. Nr. 1 17262 0
Veiligheidscategorie:	IP 54 (beschermd tegen spatwater en stof)
Stroomvoorziening:	230 V~ 50 Hz
Kabel:	Rubberkabel H07RN-F 3G1,5
Kabellengte:	ca. 5 m
Afmetingen (H x B x D):	ca. 555 x 415 x 235 mm
Gewicht:	6,3 kg

Lampen:

Ingangsvermogen:	tot 4 x 36 W (lamp)
Lamp:	4 x 36 W, PL compactlamp
Veiligheidscategorie:	II

Gebruik meervoudige stekkerdozen:

Veiligheidscategorie:	I
Max. belasting:	max. 3500 W
Toelaatbare spanning:	max. 16 A

6 Gebruik en montage

Neem de volgende aanwijzingen in acht, in het bijzonder de veiligheidsaanwijzingen, om verkeerd gebruik en mogelijke defecten te vermijden.

6.1 Eerste ingebruikname

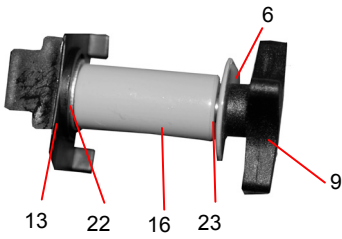
Stap	Activiteit														
1	Steek de staanbeugel op het handvat. Schroef de beugelconstructie met de beugelschroeven vast.														
2	<div style="display: flex; align-items: center;">  <table border="1" style="margin-left: 20px;"> <thead> <tr> <th>Pos.</th> <th>Benaming</th> </tr> </thead> <tbody> <tr> <td>6</td> <td>Staanbeugel (beugelconstructie)</td> </tr> <tr> <td>9</td> <td>Verstelschroef</td> </tr> <tr> <td>16</td> <td>Afstandshuls</td> </tr> <tr> <td>13</td> <td>Kast (lampenkast)</td> </tr> <tr> <td>22</td> <td>Rondel</td> </tr> <tr> <td>23</td> <td>Gekartelde rondel</td> </tr> </tbody> </table> </div> <p>Bevestig de lampenkast in het midden van de beugelconstructie. Gebruik daarvoor de afstandshuls en de verstelschroeven. Aan de hand van de verstelschroeven kan de lichthoek ingesteld worden.</p> <p>! BELANGRIJK: Controleer vóór de eerste ingebruikname alle schroefverbindingen.</p>	Pos.	Benaming	6	Staanbeugel (beugelconstructie)	9	Verstelschroef	16	Afstandshuls	13	Kast (lampenkast)	22	Rondel	23	Gekartelde rondel
Pos.	Benaming														
6	Staanbeugel (beugelconstructie)														
9	Verstelschroef														
16	Afstandshuls														
13	Kast (lampenkast)														
22	Rondel														
23	Gekartelde rondel														
3	Duw op de AAN/UIT (EIN/AUS) schakelaar. De werklamp zal aan- resp. uitschakelen.														

6.2 Lampen vervangen



GEVAAR:

Trek vóór het openen van de werklamp de netstekker uit!
Laat de werklamp vóór het aanraken afkoelen (minstens 15 minuten).
Het aanraken kan tot brandwonden leiden.

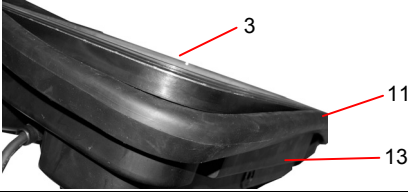
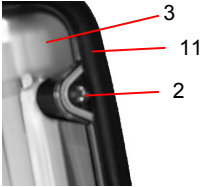
Stap	Activiteit								
1	Leg de werklamp op zijn „rug“. Duw de rubberlip naar onder. <div style="display: flex; align-items: center; margin-top: 10px;">  <table border="1" style="margin-left: 20px;"> <thead> <tr> <th>Pos.</th> <th>Benaming</th> </tr> </thead> <tbody> <tr> <td>3</td> <td>Beschermingspaneel</td> </tr> <tr> <td>11</td> <td>Rubberlip</td> </tr> <tr> <td>13</td> <td>Kast (lampenkast)</td> </tr> </tbody> </table> </div>	Pos.	Benaming	3	Beschermingspaneel	11	Rubberlip	13	Kast (lampenkast)
Pos.	Benaming								
3	Beschermingspaneel								
11	Rubberlip								
13	Kast (lampenkast)								
2	Schroef de 4 beschermingspaneelschroeven uit het beschermingspaneel. Neem het beschermingspaneel weg. <div style="display: flex; align-items: center; margin-top: 10px;">  <table border="1" style="margin-left: 20px;"> <thead> <tr> <th>Pos.</th> <th>Benaming</th> </tr> </thead> <tbody> <tr> <td>3</td> <td>Beschermingspaneel</td> </tr> <tr> <td>11</td> <td>Rubberlip</td> </tr> <tr> <td>2</td> <td>Beschermingspaneelschroeven</td> </tr> </tbody> </table> </div>	Pos.	Benaming	3	Beschermingspaneel	11	Rubberlip	2	Beschermingspaneelschroeven
Pos.	Benaming								
3	Beschermingspaneel								
11	Rubberlip								
2	Beschermingspaneelschroeven								

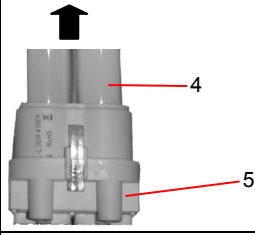
Stap	Activiteit						
3	<p>Trek nu de lamp naar boven uit de fitting</p>  <table border="1" data-bbox="616 151 1058 252"> <thead> <tr> <th>Pos.</th> <th>Benaming</th> </tr> </thead> <tbody> <tr> <td>4</td> <td>Lamp</td> </tr> <tr> <td>5</td> <td>Fitting</td> </tr> </tbody> </table>	Pos.	Benaming	4	Lamp	5	Fitting
Pos.	Benaming						
4	Lamp						
5	Fitting						
4	Plaats met zachte druk de nieuwe lamp naar onder.						
5	<p>Leg het beschermingspaneel op de lampenkast. Schroef de 4 beschermingspaneel-schroeven in het beschermingspaneel. Schuif de pakking terug over het beschermingspaneel.</p> <p>! BELANGRIJK: Zorg voor een juiste plaatsing van de pakking tussen de kast en het beschermingspaneel.</p>						

6.3 Snoer vervangen

! **BELANGRIJK:** Een beschadigd snoer mag enkel door de fabricant, zijn service-vertegenwoordiger of een gelijkbaar vakman met een gelijkwaardig snoer vervangen worden.

! **GEVAAR:** Zulke ingrepen impliceren levensgevaar door stroomstoot.

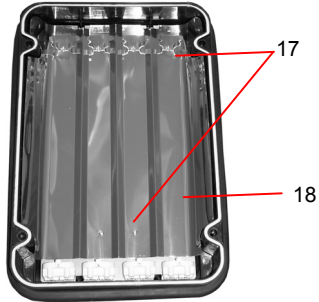
Stap	Activiteit						
1	<p>! GEVAAR: Trek vóór het openen van de werkklamp de netstekker uit!</p> <p>Neem de lamp weg (zie hoofdstuk Lamp vervangen, stap 1-3)</p>						
2	<p>Schroef de 6 reflectorschroeven uit. Neem voorzichtig de reflector weg.</p>  <table border="1" data-bbox="616 973 1058 1069"> <thead> <tr> <th>Pos.</th> <th>Benaming</th> </tr> </thead> <tbody> <tr> <td>17</td> <td>Reflectorschroef</td> </tr> <tr> <td>18</td> <td>Reflector</td> </tr> </tbody> </table> <p>Onder de reflector bevindt zich een metaalplaat.</p>	Pos.	Benaming	17	Reflectorschroef	18	Reflector
Pos.	Benaming						
17	Reflectorschroef						
18	Reflector						
3	Schroef de schroeven uit de metaalplaat. Zet de metaalplaat rechtop.						

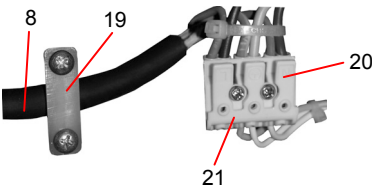
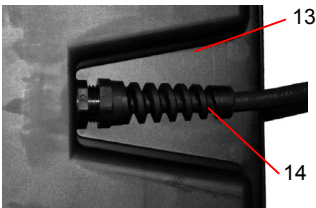
Stap	Activiteit										
4	<p>Klem het snoer af. Maak hiertoe de trekcontlasting los en duw op de klemknop aan het klemblok.</p>  <table border="1" data-bbox="636 175 1080 343"> <thead> <tr> <th>Pos.</th> <th>Benaming</th> </tr> </thead> <tbody> <tr> <td>8</td> <td>Snoer</td> </tr> <tr> <td>19</td> <td>Trekcontlasting</td> </tr> <tr> <td>20</td> <td>Klemknop</td> </tr> <tr> <td>21</td> <td>Klemblok</td> </tr> </tbody> </table>	Pos.	Benaming	8	Snoer	19	Trekcontlasting	20	Klemknop	21	Klemblok
Pos.	Benaming										
8	Snoer										
19	Trekcontlasting										
20	Klemknop										
21	Klemblok										
5	<p>Maak de snoeraansluiting los, door ze tegen de klok in te draaien.</p>  <table border="1" data-bbox="636 414 1080 534"> <thead> <tr> <th>Pos.</th> <th>Benaming</th> </tr> </thead> <tbody> <tr> <td>13</td> <td>Kast</td> </tr> <tr> <td>14</td> <td>Snoeraansluiting incl. buigbescherming</td> </tr> </tbody> </table>	Pos.	Benaming	13	Kast	14	Snoeraansluiting incl. buigbescherming				
Pos.	Benaming										
13	Kast										
14	Snoeraansluiting incl. buigbescherming										
6	Trek het oude snoer uit.										
7	<p>⚠ WAARSCHUWING: Gebruik bij het wisselen van het snoer enkel originele wisselstukken van hetzelfde type vermogen en dezelfde snoerlengte.</p> <p>! BELANGRIJK: De groen/gele aardingskabel moet altijd 3 cm langer zijn dan de beide andere aders.</p> <p>Trek het snoer in.</p>										
8	Klem het snoer aan het klemblok. Duw daartoe op de klemknop en schuif de ader in het klemblok.										
9	Schroef de snoeraansluiting vast.										
10	Positioneer de metaalplaat. Bevestig de metaalplaat met de voordien verwijderde schroeven.										
11	Pas de reflector in de lampenkast. Bevestig met de reflectorschroeven.										
12	Monteer de lampen (zie hoofdstuk Lamp vervangen, stap 4+5)										

! BELANGRIJK: Controleer vóór de eerste ingebruikname alle schroefverbindingen.

7 Reiniging

Vóór het reinigen de stekker uittrekken. Om veiligheidsredenen inzake electriciteit, moet het apparaat met een droge of vochtige doek gereinigd worden. Gebruik geen scherpe reinigingsproducten resp chemicaliën (solvent, benzine, enz.) en geen ruwe sponzen. De werkklamp nooit in water onderdompelen.

8 Afvalverwerking

Aan het einde van de levensduur van het product, mag dit niet met het normale huisvuil verwijderd worden. Vraag bij Uw gemeentehuis naar mogelijkheden voor een milieuvriendelijke en oordeelkundige verwijdering van het apparaat.

9 Lijst van defecten

Defect	Mogelijke oorza(a)k(en)	Oplossing
Een lamp brandt niet meer	De lamp is defect	De lamp vervangen
Werklamp functioneert niet	- Stroomvoorziening of netkabel is defect - Geen netverbinding - Schakelaar is defect	- Controleer de geaarde 230 V~ stekkerdoos. - Controleer het verlengingssnoer



BELANGRIJK:

Alle verdere reparaties mogen enkel door een geautoriseerde electriciteitsvakman uitgevoerd worden.

10 Garantie en Service

Wij bieden een garantie van 2 jaar op dit artikel.

Reparaties enkel via een geautoriseerde vakhandel.

Beschadigingen door onvakkundig gebruik, het niet in acht nemen van de handleiding alsook slijtagedelen (bv lamp) zijn niet in de garantie inbegrepen.

Meer informatie vindt u onder Service/FAQ's op onze homepage www.brennenstuhl.com.

11 Conformiteitsverklaring

Overeenkomstig de volgende Europese richtlijnen werd het CE- teken aangebracht:

2006/95/ EG laagspanningsrichtlijn

2004/108/EG EMC-richtlijn

2009/125/EG ErP-richtlijn

De conformiteitsverklaring is bij de fabrikant gedeponneerd.

Fabrikant:

Hugo Brennenstuhl GmbH & Co. KG, Seestraße 1-3, 72074 Tübingen, Duitsland

brennenstuhl®

Power Jet-Light 4 x 36 W IP 54

ES

Instrucciones de uso



CE



IMPORTANTE:

Lea y conserve estas instrucciones de uso.
Atienda y siga las indicaciones de seguridad.

Índice de contenidos

1	Introducción.....	41
2	Inventario	41
3	Indicaciones de Seguridad	41
4	Vista General del Aparato	42
5	Especificaciones Técnicas	43
6	Operación y Armado	43
6.1	Primer Encendido	44
6.2	Cambiar el Tubo de Luz	44
6.3	Reemplazar el Cable de Alimentación.....	45
7	Limpieza.....	46
8	Eliminación	46
9	Lista de Errores.....	47
10	Garantía y Servicio Técnico	47
11	Acuerdo de Conformidad	47

1 Introducción

Estas instrucciones de uso deben ser leídas cuidadosamente y en forma completa. Son una parte del producto que usted acaba de adquirir, y contienen indicaciones importantes respectivas a su funcionamiento y manejo. Todas las indicaciones de seguridad deben ser observadas siempre al usar este producto. La Power Jet- Light 4 x 36 W es una lámpara de trabajo con enchufe para colocar, colgar y apoyar, y también apropiada como lámpara portátil para interiores y exteriores. En caso de surgir preguntas respecto del uso de la Power Jet- Light 4 x 36 W contacte a su vendedor o nuestro servicio técnico. Las instrucciones de uso deben ser conservadas y de ser necesario facilitadas a terceros. En lo sucesivo, se llamará a la Jet-Light 4 x 36 W "lámpara de trabajo".

2 Inventario

- 1 x Lámpara incl. cuatro tubos de luz
- 2 x Tornillos de ajuste
- 2 x Tornillos en U
- 2 x Pies
- 1 x Soporte
- 1 x Instrucciones de uso

3 Indicaciones de Seguridad

IMPORTANTE:

Observe las siguientes indicaciones para evitar heridas o daños materiales.

Ambiente de operación: La lámpara de trabajo está protegida contra humedad y salpicaduras. Tenga en cuenta, sin embargo, que la lámpara no es a prueba de agua.



 **PELIGRO:** De no observarse existe riesgo de vida por corriente eléctrica.

En caso de producirse daños procedentes de no seguir estas instrucciones de uso, especialmente las indicaciones de seguridad y de manejo, la garantía caduca.

Del mismo modo, no se asume ninguna responsabilidad por daños consecuentes.

Las instrucciones de uso deben ser conservadas y de ser necesario facilitadas a terceros.

Los rótulos y símbolos empleados en estas instrucciones de uso tienen el siguiente significado:

Símbolo	Rótulo/ Significado	Símbolo	Rótulo/ Significado
	PELIGRO: Riesgo considerable de heridas a personas o riesgo de vida de no observarse.		IMPORTANTE: Lo que debe atender

- La lámpara de trabajo sólo debe conectarse a un enchufe amurado y puesto a tierra de 230 V~.
- En caso de defectos reconocibles, la operación de la lámpara de trabajo no está permitida.
- Nunca abra la lámpara de trabajo, aparte de la inserción de tubos de repuesto. Tales intervenciones implican riesgo de vida por shock eléctrico.
- Por razones de seguridad, la remodelación, manipulación y/o modificación de la lámpara de trabajo no están permitidas.
- Nunca mire directamente hacia la luz.
- La lámpara de trabajo no contiene ninguna parte de la que el usuario deba hacer mantenimiento.
- No emplee la Lámpara de trabajo en un ambiente con riesgo de explosiones, en el que se encuentren líquidos, gases o polvos combustibles.
- Manenga la lámpara de trabajo fuera del alcance de niños.
- Revise periódicamente la lámpara de trabajo en busca de signos de deterioro.
- Para el cambio de tubos, la Lámpara de trabajo debe estar desconectada de la red eléctrica. Retire el macho del enchufe.

- Las reparaciones sólo pueden ser llevadas a cabo por personal autorizado.
- Deje enfriar la lámpara de trabajo antes de tocarla (p.ej. para el cambio de tubos).
- Mantenga una distancia mínima de 50 cm a cada lado respecto de materiales combustibles.
- Un cable de alimentación dañado no puede reemplazarse. La lámpara de trabajo debe ser adecuadamente desechada.
- Nunca conecte múltiples enchufes en yuxtaposición.
- Procure un lugar de apoyo seguro para la lámpara de trabajo.

4 Vista General del Aparato

A continuación tiene un resumen acerca de las partes del aparato con ilustraciones y una breve descripción de sus funciones.

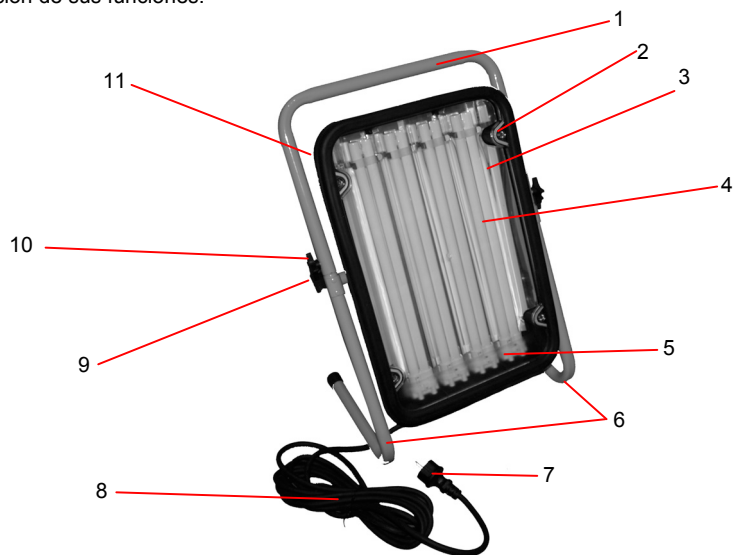

Nro.	Descripción	Nro.	Descripción
1	Soporte de apoyo	7	Enchufe (macho)
2	Tornillos con cubierta de protección	8	Cable de alimentación
3	Cubierta de protección	9	Tornillos de ajuste (cierre y liberado rápido)
4	Tubo de luz	10	Tornillos en U
5	Portalámparas	11	Borde de goma
6	Pies		

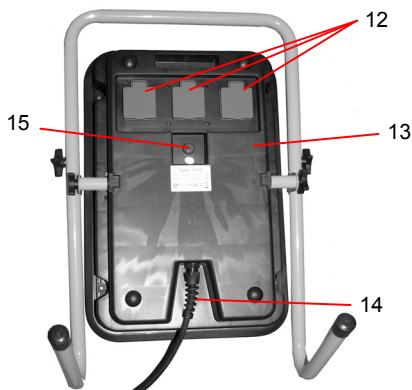

Nro.	Descripción	Nro.	Descripción
12	Enchufes con protección al contacto	14	Entrada de corriente incl. protección contra flexión
13	Caja	15	Interruptor Encendido (EIN) / Apagado (AUS)

5 Especificaciones Técnicas

Aparato

Power Jet - Light 4 x 36 W

Art. Nr. 1 17262 0

Tipo de protección:

IP 54 (protegido contra salpicaduras y polvo)

Suministro energético:

230 V~ 50 Hz

Cable:

Cable de goma H07RN-F 3G1,5

Largo del cable:

ca. 5 m

Medidas (Altura x Ancho x Largo):

ca. 555 x 415 x 235 mm

Peso:

6,3 kg

Lámpara:

Potencia Absorbida:

hasta 4 x 36 W (Tubo de luz)

Tubo de luz:

4 x 36 W, PL Lámpara Compacta Fluorescente

Protección clase:

II

Unidad de enchufes integrados:

Protección clase:

I

Max. carga:

max. 3500 W

Tensión nominal:

max. 16 A

6 Operación y Armado

Siga las siguientes indicaciones, especialmente las indicaciones de seguridad, para evitar una operación errónea y posibles defectos.

6.1 Primer Encendido

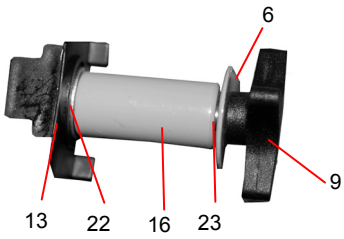
Paso	Acción														
1	Encastre el pie con el soporte de apoyo. Atornille la construcción de soporte con tornillos en U.														
2	<div style="display: flex; align-items: center;">  <table border="1" style="margin-left: 20px;"> <thead> <tr> <th>Nro.</th> <th>Descripción</th> </tr> </thead> <tbody> <tr> <td>6</td> <td>Pie (construcción de soporte)</td> </tr> <tr> <td>9</td> <td>Tornillo de ajuste</td> </tr> <tr> <td>16</td> <td>Espaciadores</td> </tr> <tr> <td>13</td> <td>Caja (Lámpara)</td> </tr> <tr> <td>22</td> <td>Arandela</td> </tr> <tr> <td>23</td> <td>Arandela dentada</td> </tr> </tbody> </table> </div> <p>Fije la lámpara en el medio de la construcción de soporte. Utilice para ello los espaciadores y los tornillos de ajuste. Con los tornillos de ajuste también puede ajustarse el angulador.</p> <p>! IMPORTANTE: Controle todas las juntas atornilladas antes del primer encendido.</p>	Nro.	Descripción	6	Pie (construcción de soporte)	9	Tornillo de ajuste	16	Espaciadores	13	Caja (Lámpara)	22	Arandela	23	Arandela dentada
Nro.	Descripción														
6	Pie (construcción de soporte)														
9	Tornillo de ajuste														
16	Espaciadores														
13	Caja (Lámpara)														
22	Arandela														
23	Arandela dentada														
3	Oprima el interruptor Encendido / Apagado (EIN/ AUS). La lámpara de trabajo se encenderá y apagará respectivamente.														

6.2 Cambiar el Tubo de Luz



PELIGRO:

¡Desenchufe la lámpara de trabajo de la red eléctrica antes de abrirla!

Deje enfriar lámpara de trabajo antes de tocarla (mínimo 15 minutos). El contacto puede producir quemaduras.

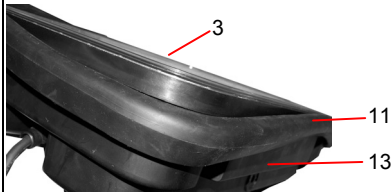
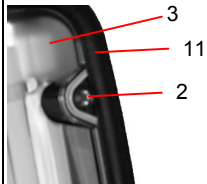
Paso	Acción								
1	<p>Apoye la lámpara de trabajo "al revés". Presione en la esquina del borde de goma hacia abajo.</p> <div style="display: flex; align-items: center;">  <table border="1" style="margin-left: 20px;"> <thead> <tr> <th>Nro.</th> <th>Descripción</th> </tr> </thead> <tbody> <tr> <td>3</td> <td>Cubierta de seguridad</td> </tr> <tr> <td>11</td> <td>Borde de goma</td> </tr> <tr> <td>13</td> <td>Caja (Lámpara)</td> </tr> </tbody> </table> </div>	Nro.	Descripción	3	Cubierta de seguridad	11	Borde de goma	13	Caja (Lámpara)
Nro.	Descripción								
3	Cubierta de seguridad								
11	Borde de goma								
13	Caja (Lámpara)								
2	<p>Desatornille los 4 tornillos con cubierta de seguridad de la cubierta de seguridad. Retire la cubierta de seguridad.</p> <div style="display: flex; align-items: center;">  <table border="1" style="margin-left: 20px;"> <thead> <tr> <th>Nro.</th> <th>Descripción</th> </tr> </thead> <tbody> <tr> <td>3</td> <td>Cubierta de seguridad</td> </tr> <tr> <td>11</td> <td>Borde de goma</td> </tr> <tr> <td>2</td> <td>Tornillos con cubierta de seguridad</td> </tr> </tbody> </table> </div>	Nro.	Descripción	3	Cubierta de seguridad	11	Borde de goma	2	Tornillos con cubierta de seguridad
Nro.	Descripción								
3	Cubierta de seguridad								
11	Borde de goma								
2	Tornillos con cubierta de seguridad								

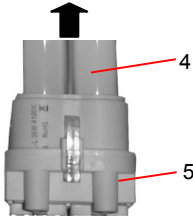
Paso	Acción						
3	<p>Quite el tubo de luz del portalámparas tirando hacia arriba.</p>  <table border="1" data-bbox="636 194 1079 295"> <thead> <tr> <th>Nro.</th> <th>Descripción</th> </tr> </thead> <tbody> <tr> <td>4</td> <td>Tubo de Luz</td> </tr> <tr> <td>5</td> <td>Portalámparas</td> </tr> </tbody> </table>	Nro.	Descripción	4	Tubo de Luz	5	Portalámparas
Nro.	Descripción						
4	Tubo de Luz						
5	Portalámparas						
4	<p>Inserte el nuevo tubo aplicando presionando suavemente.</p>						
5	<p>Coloque la cubierta de seguridad sobre la caja. Atornille los 4 tornillos con cubierta de seguridad a la cubierta de seguridad. Presione el sello nuevamente sobre la cubierta de seguridad.</p> <p>! IMPORTANTE: Observe la correcta posición del sello entre la caja y la cubierta de seguridad.</p>						

6.3 Reemplazar el Cable de Alimentación.

! Importante: Un cable de alimentación dañado sólo puede ser reemplazado por el fabricante, un representante de su servicio técnico o personal competente similar, por un cable de alimentación equivalente.

! **PELIGRO:** Tales intervenciones implican un riesgo de vida por shock eléctrico.

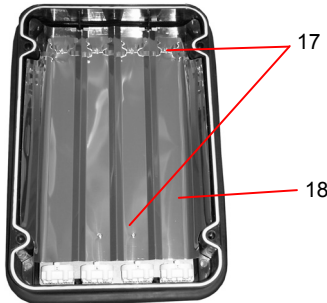
Paso	Acción						
1	<p>! PELIGRO: ¡Desenchufe la lámpara de trabajo de la red eléctrica antes de abrir!</p> <p>Retire el tubo de luz (ver el capítulo Retirar Tubo de luz, Pasos 1-3)</p>						
2	<p>Desatornille los 6 tornillos del reflector. Retire el reflector con precaución.</p>  <table border="1" data-bbox="636 981 1079 1082"> <thead> <tr> <th>Nro.</th> <th>Descripción</th> </tr> </thead> <tbody> <tr> <td>17</td> <td>Tornillos del reflector</td> </tr> <tr> <td>18</td> <td>Reflector</td> </tr> </tbody> </table> <p>Bajo el reflector se encuentra una plancha de metal.</p>	Nro.	Descripción	17	Tornillos del reflector	18	Reflector
Nro.	Descripción						
17	Tornillos del reflector						
18	Reflector						
3	<p>Desatornille la plancha de metal. Levante la plancha de metal.</p>						

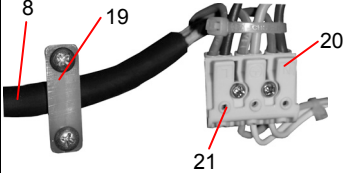
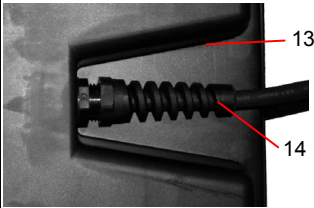
Paso	Acción										
4	<p>Desconecte la alimentación. Libere para ello el alivio de tensión y presione la abrazadera de resorte contra el bloque terminal.</p>  <table border="1" data-bbox="617 185 1059 352"> <thead> <tr> <th>Nro.</th> <th>Descripción</th> </tr> </thead> <tbody> <tr> <td>8</td> <td>Cable de alimentación</td> </tr> <tr> <td>19</td> <td>Alivio de tensión</td> </tr> <tr> <td>20</td> <td>Abrazadera de resorte</td> </tr> <tr> <td>21</td> <td>Bloque terminal</td> </tr> </tbody> </table>	Nro.	Descripción	8	Cable de alimentación	19	Alivio de tensión	20	Abrazadera de resorte	21	Bloque terminal
Nro.	Descripción										
8	Cable de alimentación										
19	Alivio de tensión										
20	Abrazadera de resorte										
21	Bloque terminal										
5	<p>Libere la entrada de corriente girando en sentido antihorario.</p>  <table border="1" data-bbox="617 443 1059 564"> <thead> <tr> <th>Nro.</th> <th>Descripción</th> </tr> </thead> <tbody> <tr> <td>13</td> <td>Caja</td> </tr> <tr> <td>14</td> <td>Entrada de corriente incl. protección contra flexión</td> </tr> </tbody> </table>	Nro.	Descripción	13	Caja	14	Entrada de corriente incl. protección contra flexión				
Nro.	Descripción										
13	Caja										
14	Entrada de corriente incl. protección contra flexión										
6	Retire el viejo cable de alimentación.										
7	<p>⚠ PELIGRO: Al cambiar el cable de alimentación, utilice sólo repuestos originales del mismo tipo y largo de cable.</p> <p>! IMPORTANTE: El conductor a tierra verde/amarillo siempre debe ser 3cm más largo que los dos conductores restantes.</p> <p>Introduzca el cable de alimentación.</p>										
8	Fije el cable de alimentación al bloque terminal. Presione para ello la abrazadera de resorte y encastre el conductor al bloque terminal.										
9	Atornille la entrada de corriente.										
10	Coloque la plancha metálica. Fije la plancha metálica con los tornillos retirados anteriormente.										
11	Introduzca el reflector en la caja. Ajústelo con los tornillos de reflector.										
12	Coloque el tubo de luz (ver capítulo "Cambiar tubo de luz", Pasos 4-5)										

! IMPORTANTE: Controle todas las juntas atornilladas antes del primer encendido.

7 Limpieza

Desconecte el enchufe a la red eléctrica antes de la limpieza. Por motivos de seguridad eléctrica, el aparato debe limpiarse con un trapo seco o húmedo. No use limpiadores fuertes o químicos (solventes, bencina, etc.) ni esponjas ásperas. Jamás sumerja el tubo de luz en agua.

8 Eliminación

Al final de la vida útil del producto, este no puede ser desechado junto con la basura doméstica común. Infórmese en su autoridad municipal o comunal acerca de posibilidades de una eliminación adecuada y ecológica del aparato.

9 Lista de Errores

Error	Causa(s) Posible(s)	Solución
Un tubo ya no ilumina	El tubo tiene una falla	Cambiar el tubo
La lámpara de trabajo no funciona	- Fallas en el suministro eléctrico o el cable principal - No hay conexión a la red - El enchufe no funciona	- Revise el enchufe a tierra de 230 V~ . - Revise el alargador

IMPORTANTE:

Toda reparación ulterior debe ser llevada a cabo por electricistas competentes autorizados.

10 Garantía y Servicio Técnico

Extendemos una garantía de 2 años para este artículo.
Reparaciones sólo a cargo del personal autorizado.

Los daños por uso inadecuado, no seguir las instrucciones de uso, así como piezas de desgaste (p.ej. los tubos) están excluidos de la garantía.

Para más información, consulte el área Atención al Cliente/FAQ en nuestra página web www.brennenstuhl.com.

11 Acuerdo de Conformidad

Se aplicó el Sello-CE en conformidad con las siguientes Directivas Europeas:

Directivas de baja tensión 2006/95/CE

Directiva CEM 2004/108/CE

Normativa de ecodiseño 2009/125/CE

El acuerdo de conformidad es consignado por el fabricante.

Fabricante:

Hugo Brennenstuhl GmbH & Co. KG, Seestraße 1-3, 72074 Tübingen, Alemania

brennenstuhl®

Power Jet-Light 4 lampade da 36W IP 54

IT

Manuale d'uso



IMPORTANTE:

Leggere e conservare il presente manuale d'uso.
Osservare ed attenersi alle informazioni di sicurezza.

Indice

1	Introduzione.....	50
2	Dotazione di serie.....	50
3	Informazioni di sicurezza.....	50
4	Panoramica delle funzioni.....	51
5	Scheda tecnica.....	52
6	Installazione e montaggio.....	52
6.1	Prima accensione.....	53
6.2	Sostituzione lampade.....	53
6.3	Sostituzione cavo di alimentazione.....	54
7	Pulizia.....	55
8	Smaltimento.....	56
9	Lista errori.....	56
10	Garanzia ed Assistenza.....	56
11	Dichiarazione di conformità.....	56

1 Introduzione

Leggere attentamente il presente manuale d'uso in versione integrale.

Esso costituisce parte integrante del prodotto che avete appena acquistato e contiene informazioni importanti relative al funzionamento ed al maneggio. Osservare sempre rigorosamente le informazioni di sicurezza durante l'uso del prodotto. La lampada Power Jet- Light 4 x 36 W è una lampada per posto di lavoro e può essere posta in piedi, appesa o disposta a terra; inoltre è adatta come lampada portatile per l'illuminazione di ambienti interni o esterni.

Per ulteriori domande relativamente all'uso della lampada Power Jet- Light 4 x 36 W, vi invitiamo a contattare il vostro rivenditore o il punto assistenza. Conservare il manuale d'uso ed eventualmente consegnarlo a terzi nel caso di passaggio di proprietà. Di seguito il prodotto Power Jet- Light 4 x 36 W sarà denominato lampada per posto di lavoro.

2 Dotazione di serie

1 corpo d'illuminazione comprensivo di 4 lampade

2 viti di regolazione

2 bulloni a U

2 piedistalli

1 impugnatura

1 manuale d'uso

3 Informazioni di sicurezza

IMPORTANTE:

Osservare le seguenti disposizioni per evitare danni a persone e oggetti.

Ambiente operativo: : la lampada per posto di lavoro è impermeabile all'umidità e antispruzzo.

Attenzione però, l'apparecchio non è impermeabile all'acqua.



 **PERICOLO:** L'inosservanza può comportare pericolo di morte per la presenza di scariche elettriche.

La garanzia non copre eventuali danni dovuti all'inosservanza del presente manuale d'uso, in particolare delle informazioni di sicurezza e nel maneggiare il prodotto.

La casa produttrice declina ogni responsabilità anche nel caso di danni provocati da una delle seguenti circostanze.

Conservare il manuale d'uso e consegnarlo a terzi nel caso di cessione o passaggio di proprietà.

Le indicazioni e i simboli utilizzati nel presente manuale d'uso hanno i seguenti significati:

Simbolo	Indicazione/significato	Simbolo	Indicazione/significato
	PERICOLO: Elevato rischio per la salute di persone e pericolo di morte in caso di inosservanza		IMPORTANTE: Aspetti a cui si deve prestare attenzione.

- La lampada deve essere collegata soltanto ad una presa 230 V con messa a terra.
- Nel caso di difetti evidenti l'uso della lampada per posto di lavoro non è ammesso.
- Non aprire per nessun motivo la lampada, a meno che non sia per inserire le lampade. Interventi di questo tipo potrebbero causare pericolo di morte per la possibilità di scariche elettriche.
- Per motivi di sicurezza non sono ammessi interventi non autorizzati di riparazione, alterazione e/o variazione della lampada per posto di lavoro.
- Non dirigere mai lo sguardo direttamente verso la luce.
- La lampada per posto di lavoro non contiene componenti, la cui manutenzione possa essere effettuata dall'utente.

- Non utilizzare la lampada in ambienti esposti al rischio di esplosione, dove siano presenti liquidi, gas o polveri infiammabili.
- Tenere la lampada lontana dalla portata di bambini
- Controllare regolarmente la presenza di eventuali danni sulla lampada per posto di lavoro.
- Prima di sostituire le lampade, staccare la lampada dalla presa di corrente. Staccare la spina dalla presa.
- Eventuali riparazioni devono essere effettuate solo dal centro assistenza autorizzato.
- Prima di toccare la lampada (ad es. per la sostituzione delle lampade), attendere che si raffreddi completamente.
- Mantenere eventuali materiali infiammabili ad una distanza minima di 50 cm da ogni lato della lampada.
- La sostituzione di un cavo danneggiato può essere effettuata esclusivamente dalla casa produttrice, dal centro assistenza convenzionato o da un altro centro assistenza specializzato; il pezzo di ricambio deve essere equivalente.
- Non collegare mai prese multiple in serie.
- Accertarsi che la lampada sia in posizione stabile.

4 Panoramica delle funzioni

Di seguito viene riportata una panoramica dei componenti e degli indicatori dell'apparecchio con una breve descrizione.

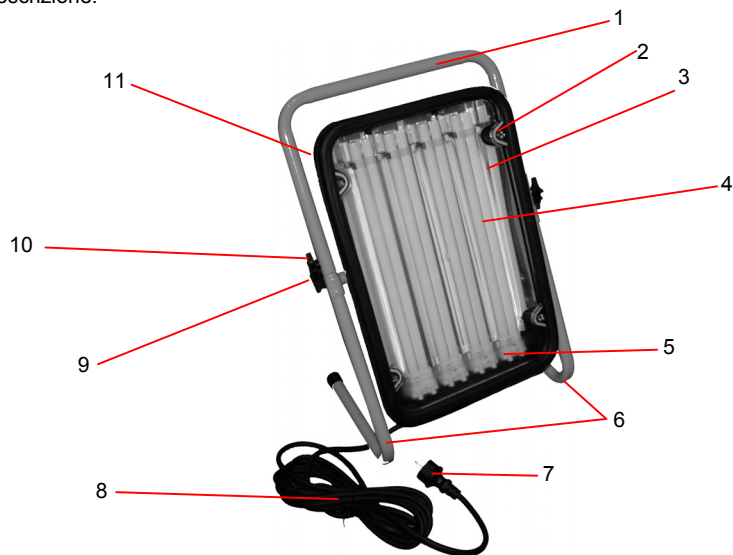

Rif.	Indicazione	Rif.	Indicazione
1	Impugnatura	7	Spina
2	Viti del coperchio di protezione	8	Cavo di collegamento
3	Coperchio di protezione	9	Vite di regolazione (innesto rapido)
4	Lampade	10	Bullone a U
5	Portalampada	11	Guarnizione in gomma
6	Piedistalli		

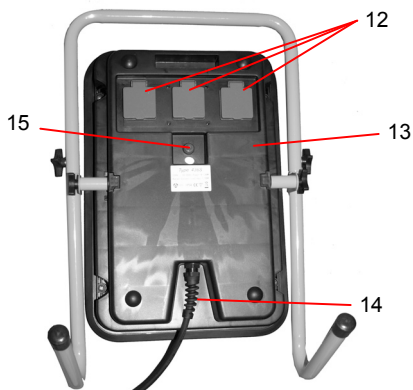

Rif.	Indicazione	Rif.	Indicazione
12	Presa con messa a terra	14	Passacavo con guaina flessibile
13	Scocca	15	Interruttore acceso/spento (ein/aus)

5 Scheda tecnica

Apparecchio	Power Jet - Light 4 x 36 W Art. Nr. 1 17262 0
Tipo di protezione:	IP 54 (antispruzzo, antipolvere)
Alimentazione:	230 V 50 Hz
Cavo:	cavo in gomma H07RN-F 3G1,5
Lunghezza cavo:	ca. 5 m
Dimensioni (H x L x P):	ca. 555 x 415 x 235 mm
Peso:	6,3 kg
Lampade:	
Assorbimento di potenza:	fino a 4 x 36 W (lampade)
Lampade:	4 lampade compatte PL 4 x 36 W
Classe di protezione:	II
Presi multipli:	
Classe di protezione:	I
Carico massimo:	max 3500 W
Corrente rilevata:	max 16 A

6 Installazione e montaggio

Attenersi strettamente alle seguenti istruzioni, in particolare alle informazioni di sicurezza, per evitare malfunzionamenti ed eventuali guasti.

6.1 Prima accensione

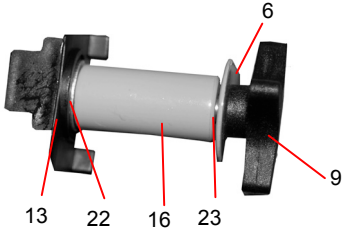
Fase	Intervento														
1	Infilare l'impugnatura nei due piedistalli. Fissare la struttura così composta con le viti di regolazione.														
2	 <table border="1" data-bbox="636 300 1075 555"> <thead> <tr> <th>Rif.</th> <th>Indicazione</th> </tr> </thead> <tbody> <tr> <td>6</td> <td>Staffa impugnatura (struttura portante)</td> </tr> <tr> <td>9</td> <td>Vite di regolazione</td> </tr> <tr> <td>16</td> <td>Distanziatore</td> </tr> <tr> <td>13</td> <td>Scocca (corpo illuminazione)</td> </tr> <tr> <td>22</td> <td>Rondella piana</td> </tr> <tr> <td>23</td> <td>Rondella dentata</td> </tr> </tbody> </table> <p>Fissare il corpo di illuminazione al centro della struttura portante, servendosi dei distanziatori e delle viti di regolazione. Le viti di regolazione permettono di regolare l'orientamento delle lampade.</p> <p>! IMPORTANTE: prima di accendere la lampada per la prima volta controllare che tutte le viti siano fissate correttamente.</p>	Rif.	Indicazione	6	Staffa impugnatura (struttura portante)	9	Vite di regolazione	16	Distanziatore	13	Scocca (corpo illuminazione)	22	Rondella piana	23	Rondella dentata
Rif.	Indicazione														
6	Staffa impugnatura (struttura portante)														
9	Vite di regolazione														
16	Distanziatore														
13	Scocca (corpo illuminazione)														
22	Rondella piana														
23	Rondella dentata														
3	Premendo l'interruttore sulla posizione ACCESO/SPENTO (EIN/AUS) la lampada si accende o si spegne.														

6.2 Sostituzione lampade



PERICOLO:

Prima di aprire la lampada staccare la presa!

Prima di toccare la lampada attendere che si raffreddi completamente (almeno 15 minuti). Il contatto con la stessa può causare bruciature.

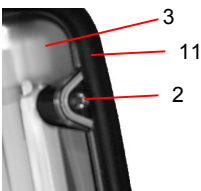
Fase	Intervento								
1	<p>Posizionare la lampada appoggiandola "di schiena". Spingere verso il basso la guarnizione in gomma.</p>  <table border="1" data-bbox="636 1056 1075 1193"> <thead> <tr> <th>Rif.</th> <th>Indicazione</th> </tr> </thead> <tbody> <tr> <td>3</td> <td>Coperchio di protezione</td> </tr> <tr> <td>11</td> <td>Guarnizione in gomma</td> </tr> <tr> <td>13</td> <td>Scocca (corpo illuminazione)</td> </tr> </tbody> </table>	Rif.	Indicazione	3	Coperchio di protezione	11	Guarnizione in gomma	13	Scocca (corpo illuminazione)
Rif.	Indicazione								
3	Coperchio di protezione								
11	Guarnizione in gomma								
13	Scocca (corpo illuminazione)								
2	<p>Svitare le 4 viti del coperchio di protezione dal coperchio stesso e toglierlo.</p>  <table border="1" data-bbox="636 1289 1075 1426"> <thead> <tr> <th>Rif.</th> <th>Indicazione</th> </tr> </thead> <tbody> <tr> <td>3</td> <td>Coperchio di protezione</td> </tr> <tr> <td>11</td> <td>Guarnizione in gomma</td> </tr> <tr> <td>2</td> <td>Viti del coperchio di protezione</td> </tr> </tbody> </table>	Rif.	Indicazione	3	Coperchio di protezione	11	Guarnizione in gomma	2	Viti del coperchio di protezione
Rif.	Indicazione								
3	Coperchio di protezione								
11	Guarnizione in gomma								
2	Viti del coperchio di protezione								

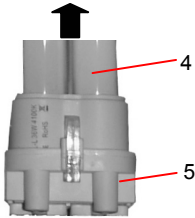
Fase	Intervento						
3	<p>Solleverare ora la lampada estraendola dal portalampada.</p>  <table border="1" data-bbox="617 260 1059 363"> <thead> <tr> <th>Rif.</th> <th>Indicazione</th> </tr> </thead> <tbody> <tr> <td>4</td> <td>Lampada</td> </tr> <tr> <td>5</td> <td>Portalampada</td> </tr> </tbody> </table>	Rif.	Indicazione	4	Lampada	5	Portalampada
Rif.	Indicazione						
4	Lampada						
5	Portalampada						
4	Inserire la lampada di ricambio spingendola verso il basso con una leggera pressione.						
5	<p>Rimettere il coperchio di protezione sulla scocca, fissare le 4 viti del coperchio sullo stesso. Far aderire la guarnizione al coperchio di protezione.</p> <p>! IMPORTANTE: la guarnizione deve essere posizionata correttamente tra la scocca ed il coperchio di protezione.</p>						

6.3 Sostituzione cavo di alimentazione.

! **IMPORTANTE:** la sostituzione di un cavo di alimentazione danneggiato può essere effettuata esclusivamente dalla casa produttrice, dal centro assistenza convenzionato o da un altro centro assistenza specializzato; il pezzo di ricambio deve essere equivalente.

! **PERICOLO:** Interventi di questo tipo possono comportare pericolo di morte per la presenza di scariche elettriche.

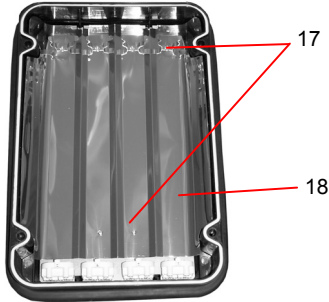
Fase	Intervento						
1	<p>! PERICOLO: Prima di aprire la lampada staccare la presa dall'alimentazione!</p> <p>Togliere la lampada (cfr. capitolo "sostituzione della lampada" fase 1-3)</p>						
2	<p>Svitare le 6 viti del riflettore. Togliere il riflettore con cautela.</p>  <table border="1" data-bbox="617 1046 1059 1150"> <thead> <tr> <th>Rif.</th> <th>Indicazione</th> </tr> </thead> <tbody> <tr> <td>17</td> <td>Viti del riflettore</td> </tr> <tr> <td>18</td> <td>Riflettore</td> </tr> </tbody> </table> <p>Sotto il riflettore è posizionata una lastra di metallo.</p>	Rif.	Indicazione	17	Viti del riflettore	18	Riflettore
Rif.	Indicazione						
17	Viti del riflettore						
18	Riflettore						
3	Svitare le viti dalla lastra di metallo. Sollevare la piastra.						

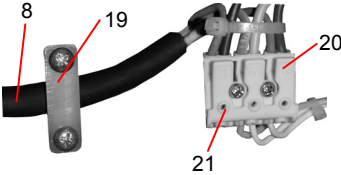
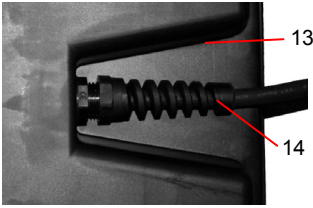
Fase	Intervento										
4	<p>Stringere il cavo con un serracavo. Svitare il serracavo e spingere il tasto del morsetto sulla morsettiera.</p>  <table border="1" data-bbox="636 327 1080 491"> <thead> <tr> <th>Rif.</th> <th>Indicazione</th> </tr> </thead> <tbody> <tr> <td>8</td> <td>Cavo di alimentazione</td> </tr> <tr> <td>19</td> <td>Serracavo</td> </tr> <tr> <td>20</td> <td>Tasto del morsetto</td> </tr> <tr> <td>21</td> <td>Morsettiera</td> </tr> </tbody> </table>	Rif.	Indicazione	8	Cavo di alimentazione	19	Serracavo	20	Tasto del morsetto	21	Morsettiera
Rif.	Indicazione										
8	Cavo di alimentazione										
19	Serracavo										
20	Tasto del morsetto										
21	Morsettiera										
5	<p>Svitare il passacavo, girandolo in senso antiorario.</p>  <table border="1" data-bbox="636 566 1080 662"> <thead> <tr> <th>Rif.</th> <th>Indicazione</th> </tr> </thead> <tbody> <tr> <td>13</td> <td>Scocca</td> </tr> <tr> <td>14</td> <td>Passacavo con guaina flessibile.</td> </tr> </tbody> </table>	Rif.	Indicazione	13	Scocca	14	Passacavo con guaina flessibile.				
Rif.	Indicazione										
13	Scocca										
14	Passacavo con guaina flessibile.										
6	Estrarre il cavo usato.										
7	<p>⚠ ATTENZIONE: utilizzare soltanto pezzi di ricambio originali del cavo, della stessa tipologia e della stessa lunghezza.</p> <p>! IMPORTANTE: il cavo di guardia verde/giallo deve avere sempre una lunghezza di 3 cm superiore rispetto agli altri 2 fili.</p> <p>Inserire il cavo.</p>										
8	Serrare il cavo con la morsettiera. Premere il tasto del morsetto e infilare il filo nella morsettiera.										
9	Avvitare il passacavo.										
10	Posizionare la piastra in metallo, e fissarla con le viti tolte precedentemente.										
11	Inserire il riflettore nella scocca, fissandolo con le viti dello stesso.										
12	Installare le lampade (cfr. Capitolo "sostituzione lampade fasi 4+5")										

! **IMPORTANTE:** prima di accendere la lampada per la prima volta controllare che tutte le viti siano fissate correttamente.

7 Pulizia

Prima di pulire l'apparecchio staccare la spina dalla corrente. Per motivi di sicurezza l'apparecchio deve essere pulito con un panno umido o asciutto. Non utilizzare detergenti corrosivi, sostanze chimiche (solventi, benzina, etc.) o spugne ruvide. Non immergere la lampada in acqua.

8 Smaltimento

Al termine del ciclo di vita del prodotto, esso non può essere gettato nella normale spazzatura. Informatevi presso l'amministrazione cittadina o comunale sulle possibilità di smaltimento dell'apparecchio nel rispetto ecologico e delle norme vigenti.

9 Lista errori

Errore	Possibile(i) causa(e)	Soluzione
Una lampada non emette più luce	La lampada è difettosa	Sostituire la lampada
La lampada non dà segno di funzionamento	- L'alimentazione o il cavo di rete sono difettosi - Non c'è collegamento alla rete	- Verificare la presa di rete 230 V a terra - Verificare la prolunga.



IMPORTANTE:

Qualsiasi altro tipo di riparazione deve essere effettuato presso un centro assistenza o di elettronica autorizzato.

10 Garanzia ed Assistenza

Il prodotto è coperto da garanzia valida 2 anni.

Le riparazioni devono essere eseguite solo nei centri assistenza autorizzati.

La garanzia non copre eventuali danni causati da un uso improprio e dall'inosservanza del manuale d'uso, né danni causati da normale usura (es. lampade).

Per ulteriori informazioni consigliamo di consultare l'area Service/FAQ sul nostro sito www.brennenstuhl.com.

11 Dichiarazione di conformità

In conformità alle seguenti Direttive Europee è stato assegnato il marchio CE:

2006/95/CE Direttiva bassa tensione

2004/108/CE Direttiva sulla compatibilità elettromagnetica

2009/125/CE Direttiva EuP

La dichiarazione di conformità è depositata dal produttore.

Produttore:

Hugo Brennenstuhl GmbH & Co. KG, Seestraße 1-3, 72074 Tübingen, Germania

brennenstuhl®

Power Jet-Light 4 x 36 W IP 54

(cz)

Návod pro obsluhu



UPOZORNĚNÍ:

Přečtěte a uchovejte si pečlivě tento návod pro obsluhu.
Dodržujte a řiďte se bezpečnostními pokyny.

Obsah

1	Úvod	59
2	Obsah dodávky	59
3	Bezpečnostní pokyny	59
4	Přehled zařízení	60
5	Technická data	61
6	Obsluha a montáž	62
6.1	První uvedení do provozu.....	62
6.2	Výměna svítidel	62
6.3	Výměna spojovacího vedení	63
7	Čištění	64
8	Likvidace přístroje	64
9	Seznam závad	65
10	Záruka a servis.....	65
11	Prohlášení o shodě	65

1 Úvod

Tento návod pro obsluhu si musíte kompletně a pozorně přečíst.

Je součástí Vašeho nového získaného produktu a obsahuje důležité pokyny pro provoz a manipulaci s produktem. Při používání produktu musíte neustále dodržovat všechny bezpečnostní předpisy. Power Jet- Light 4 x 36 W je pracovní lampa se zásuvkami vhodná k postavení, zavěšení nebo položení, rovněž se může použít jako přenosné svítidlo do exteriéru a interiéru.

Při vzniklých závadách ohledně používání Power Jet- Light 4 x 36 W kontaktujte svého obchodníka nebo náš servis. Návod pro obsluhu si pečlivě uschovejte a přiložte v případě odevzdání přístroje třetím osobám. V následující části se dozvíte více o pracovní lampě Power Jet-Light 4 x 36 W.

2 Obsah dodávky

- 1 x těleso lampy vč. čtyř osvětlovacích prostředků
- 2 x regulační šroub
- 2 x šrouby rukojetě
- 2 x rukojeť stojanu
- 1 x držadlo
- 1 x návod pro obsluhu

3 Bezpečnostní pokyny

UPOZORNĚNÍ:

Dodržujte následující pokyny, abyste zamezili zraněním nebo věcným škodám.

Provozní prostředí: Ochranný síťový adaptér je chráněn proti vlhkosti a stříkající vodě.

Dávejte pozor nato, že produkt není vodotěsný.



 **NEBEZPEČÍ:** Při nedodržování předpisů vzniká riziko ohrožení života úderem elektrického proudu.

Při škodách vzniklých nedodržením tohoto návodu pro obsluhu, obzvláště způsobených nedodržením bezpečnostních předpisů a správné manipulace, zaniká nárok na záruku.

Za následné škody nepřebíráme rovněž žádnou záruku.

Návod pro obsluhu si pečlivě uschovejte a přiložte v případě odevzdání přístroje třetím osobám.

Signální slova a symboly uvedené v tomto návodě pro obsluhu mají následující význam:

Symbol	Signální slovo/ Význam	Symbol	Signální slovo/ Význam
	NEBEZPEČÍ: Značné nebezpečí poranění osob, resp. ohrožení života při nedodržování pokynů.		UPOZORNĚNÍ: Co musíte dodržovat

- Pracovní lampa se může zapojit pouze do uzemněné 230 V~ zástrčky s ochrannými kontakty.
- Při zjevných poškozeních není povoleno používání pracovní lampy.
- Neotvírejte nikdy pracovní lampu, pouze při vkládání osvětlovacích prostředků. Takové zásahy znamenají ohrožení života úderem elektrickým proudem.
- Z bezpečnostních důvodů je zakázána samovolná přestavba, manipulace a/nebo provádění změn u pracovní lampy.
- Nehleďte nikdy přímo do světla lampy.
- Pracovní lampa neobsahuje žádné části, které by musel uživatel udržovat.
- Nepoužívejte pracovní lampu nikdy v explozí ohroženém prostředí, ve kterém se nachází hořlavé kapaliny, plyny nebo prach.
- Udržujte děti v dostatečné vzdálenosti od pracovní lampy.

- Kontrolujte pravidelně pracovní lampu kvůli jejímu možnému poškození.
- Při výměně osvětlovacích prostředků se musí pracovní lampy odpojit od síťového napětí. Vytáhněte zástrčku ze zásuvky.
- Opravy může provádět pouze kvalifikovaný odborný personál.
- Nechte před kontaktem s pracovní lampou (např. při výměně osvětlovacích prostředků) lampu vychladnout.
- Udržujte na každé straně minimální odstup 50 mm od hořlavých materiálů.
- Poškozené spojovací vedení může vyměnit pouze výrobce, jeho servisní zástupce nebo srovnatelná odborně kvalifikovaná síla za přívod se stejnými hodnotami.
- Nikdy nezapojujte vícenásobné zásuvky za sebou.
- Dávejte pozor na bezpečný stav pracovní lampy.

4 Přehled zařízení

V následující části získáte přehled o ovládacích dílech a zobrazení přístroje, jakož i krátký popis jednotlivých funkcí.



Pol.	Název	Pol.	Název
1	Rukojeť	7	Konektor
2	Šrouby ochranného krytu	8	Přívod
3	Ochranný kryt	9	Regulační šroub
4	Svítilidlo	10	Třmenový šroub
5	Obruba	11	Gumová čelist
6	Rukojeť stojanu		

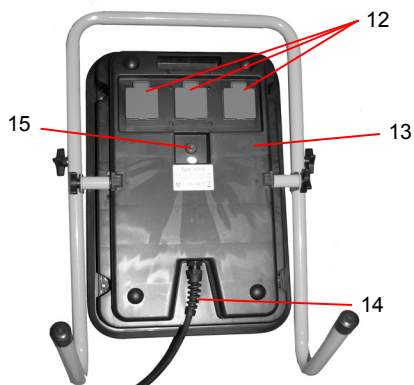

Pol.	Název	Pol.	Název
12	Zásuvky s ochranným kontaktem	14	Připojení vedení vč. ochrany před ohybem
13	Pouzdro	15	Vypínač ZAP./VYP

5 Technická data

Přístroj	Power Jet - Light 4 x 36 W Č. prod. 1 17262 0
Druh ochrany:	IP 54 (s ochranou proti stříkající vodě a prachu)
Napájení proudem:	230 V ~ 50 Hz
Kabel:	Gumový kabel H07RN-F 3G1,5
Délka kabelu:	cca 5 m
Rozměry (Š x V x H):	ca. 555 x 415 x 235 mm
Hmotnost:	6,3 kg

Svítilidlo:

Příkon:	až do 4 x 36 W (osvětlovací prostředky)
Svítilidlo:	4 x 36 W, PL kompaktní lampa
Třída ochrany:	II

Použití vícenásobných zásuvek:

Třída ochrany:	I
Max. zatížení:	max. 3500 W
Zatěžovací proud:	max. 16 A

6 Obsluha a montáž

Dodržujte následující pokyny, obzvláště bezpečnostní pokyny, abyste zamezili chybám obsluhy a možným defektům.

6.1 První uvedení do provozu

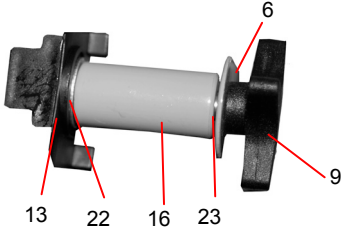
Krok	Činnost														
1	Zasuňte rukojeť stojanu do držadla. Sešroubujte konstrukci rukojetě pomocí šroubů rukojetě.														
2	<div style="display: flex; align-items: center;">  <table border="1" style="margin-left: 20px;"> <thead> <tr> <th>Pol.</th> <th>Název</th> </tr> </thead> <tbody> <tr> <td>6</td> <td>Rukojeť stojanu (konstrukce rukojetě)</td> </tr> <tr> <td>9</td> <td>Regulační šroub</td> </tr> <tr> <td>16</td> <td>Distanční pouzdro</td> </tr> <tr> <td>13</td> <td>Pouzdro (těleso svítidla)</td> </tr> <tr> <td>22</td> <td>Podložka</td> </tr> <tr> <td>23</td> <td>Ozubena podložka</td> </tr> </tbody> </table> </div> <p>Upevněte těleso svítidla v středě konstrukce rukojetě. Použijte k tomu rozpěrné objímky a regulační šrouby. Pomocí regulačních šroubů se dá nastavit úhel svítidla.</p> <p>! UPOZORNĚNÍ: Zkontrolujte před prvním použitím všechny šroubové spoje.</p>	Pol.	Název	6	Rukojeť stojanu (konstrukce rukojetě)	9	Regulační šroub	16	Distanční pouzdro	13	Pouzdro (těleso svítidla)	22	Podložka	23	Ozubena podložka
Pol.	Název														
6	Rukojeť stojanu (konstrukce rukojetě)														
9	Regulační šroub														
16	Distanční pouzdro														
13	Pouzdro (těleso svítidla)														
22	Podložka														
23	Ozubena podložka														
3	Stiskněte vypínač ZAP/VYP. Pracovní lampa se zapne nebo vypne.														

6.2 Výměna svídel



NEBEZPEČÍ:

Vytáhněte před otevřením pracovní lampy síťovou zástrčku!
Nechte před kontaktem s pracovní lampou (minimálně 15 minut) lampu vychladnout.
Kontakt s horkou lampou by mohl vést k popálení.

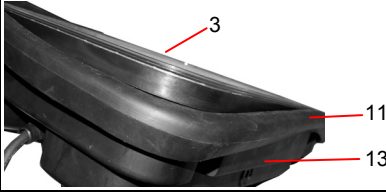
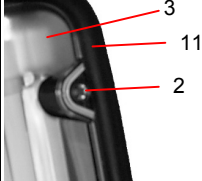
Krok	Činnost								
1	<p>Položte pracovní lampu „na záda“. Stiskněte gumovou čelist směrem dolů.</p>  <table border="1" style="margin-left: 20px;"> <thead> <tr> <th>Pol.</th> <th>Název</th> </tr> </thead> <tbody> <tr> <td>3</td> <td>Ochranný kryt</td> </tr> <tr> <td>11</td> <td>Gumová čelist</td> </tr> <tr> <td>13</td> <td>Pouzdro (těleso svítidla)</td> </tr> </tbody> </table>	Pol.	Název	3	Ochranný kryt	11	Gumová čelist	13	Pouzdro (těleso svítidla)
Pol.	Název								
3	Ochranný kryt								
11	Gumová čelist								
13	Pouzdro (těleso svítidla)								
2	<p>Vyšroubujte 4 šrouby ochranného krytu z ochranného krytu. Odstraňte ochranný kryt.</p>  <table border="1" style="margin-left: 20px;"> <thead> <tr> <th>Pol.</th> <th>Název</th> </tr> </thead> <tbody> <tr> <td>3</td> <td>Ochranný kryt</td> </tr> <tr> <td>11</td> <td>Gumová čelist</td> </tr> <tr> <td>2</td> <td>Šrouby ochranného krytu</td> </tr> </tbody> </table>	Pol.	Název	3	Ochranný kryt	11	Gumová čelist	2	Šrouby ochranného krytu
Pol.	Název								
3	Ochranný kryt								
11	Gumová čelist								
2	Šrouby ochranného krytu								

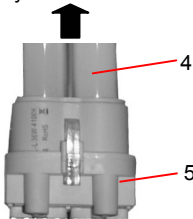
Krok	Činnost						
3	<p>Vytáhněte teď svítidlo z objímky směrem nahoru.</p>  <table border="1" data-bbox="636 194 1072 295"> <thead> <tr> <th>Pol.</th> <th>Název</th> </tr> </thead> <tbody> <tr> <td>4</td> <td>Svítidlo</td> </tr> <tr> <td>5</td> <td>Obruba</td> </tr> </tbody> </table>	Pol.	Název	4	Svítidlo	5	Obruba
Pol.	Název						
4	Svítidlo						
5	Obruba						
4	Vložte jemným stisknutím směrem dolů nové svítidlo.						
5	<p>Položte ochranný kryt na pouzdro. Našroubujte 4 šrouby ochranného krytu z ochranného krytu. Nasuňte těsnění zpět na ochranný kryt.</p> <p>! UPOZORNĚNÍ: Dávejte pozor na správné osazení těsnění mezi pouzdem a ochranným krytem.</p>						

6.3 Výměna spojovacího vedení

! UPOZORNĚNÍ: Poškozené spojovací vedení může vyměnit pouze výrobce, jeho servisní zástupce nebo srovnatelná odborně kvalifikovaná síla za přívod se stejnými hodnotami.

! **NEBEZPEČÍ:** Takové zásahy znamenají ohrožení života úderem elektrickým proudem.

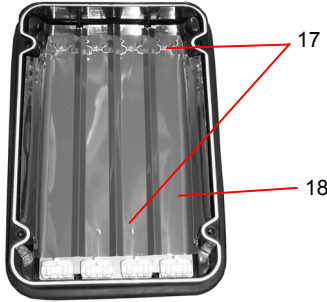
Krok	Činnost						
1	<p>! NEBEZPEČÍ: Vytáhněte před otevřením pracovní lampy síťovou zástrčku!</p> <p>Odstraňte svítidlo (viz kapitola Výměna svítidel kroky 1-3)</p>						
2	<p>Vyšroubujte 6 šroubů reflektoru ven. Vyjměte opatrně reflektor.</p>  <table border="1" data-bbox="636 941 1072 1037"> <thead> <tr> <th>Pol.</th> <th>Název</th> </tr> </thead> <tbody> <tr> <td>17</td> <td>Šrouby reflektoru</td> </tr> <tr> <td>18</td> <td>Reflektor</td> </tr> </tbody> </table> <p>Pod reflektorem se nachází kovová deska.</p>	Pol.	Název	17	Šrouby reflektoru	18	Reflektor
Pol.	Název						
17	Šrouby reflektoru						
18	Reflektor						
3	Vyšroubujte šrouby z kovové desky. Rozložte kovovou desku.						

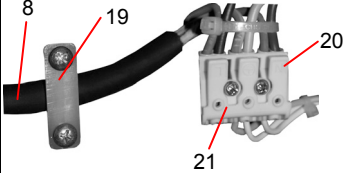
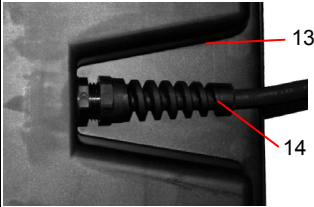
Krok	Činnost										
4	<p>Uvolněte svorky rozvodu. Uvolněte k tomu odlehčení od tahu a stiskněte tlačítko pro svorky na bloku se svorkami.</p>  <table border="1" data-bbox="617 185 1055 352"> <thead> <tr> <th>Pol.</th> <th>Název</th> </tr> </thead> <tbody> <tr> <td>8</td> <td>Přívod</td> </tr> <tr> <td>19</td> <td>Odlehčení od tahu</td> </tr> <tr> <td>20</td> <td>Tlačítko pro svorky</td> </tr> <tr> <td>21</td> <td>Blok se svorkami</td> </tr> </tbody> </table>	Pol.	Název	8	Přívod	19	Odlehčení od tahu	20	Tlačítko pro svorky	21	Blok se svorkami
Pol.	Název										
8	Přívod										
19	Odlehčení od tahu										
20	Tlačítko pro svorky										
21	Blok se svorkami										
5	<p>Uvolněte připojení vedení tím způsobem, že jej budete otáčet v protisměru hodinových ručiček.</p>  <table border="1" data-bbox="617 461 1055 584"> <thead> <tr> <th>Pol.</th> <th>Název</th> </tr> </thead> <tbody> <tr> <td>13</td> <td>Pouzdro</td> </tr> <tr> <td>14</td> <td>Připojení vedení vč. ochrany před ohybem</td> </tr> </tbody> </table>	Pol.	Název	13	Pouzdro	14	Připojení vedení vč. ochrany před ohybem				
Pol.	Název										
13	Pouzdro										
14	Připojení vedení vč. ochrany před ohybem										
6	Vytáhněte staré spojovací vedení ven.										
7	<p>! UPOZORNĚNÍ: Používejte při výměně spojovacího vedení pouze originální příslušenství stejného typu vodičů a stejné délky vodičů.</p> <p>! UPOZORNĚNÍ: Zelený/žlutý ochranný vodič musí být vždycky o 3 cm delší než obě ostatní žíly.</p> <p>Vložte spojovací vedení.</p>										
8	Přípevněte spojovací vedení pomocí bloku se svorkami. Stiskněte k tomu tlačítko pro svorky a zasuňte žílu do bloku se svorkami.										
9	Sešroubujte připojení vedení.										
10	Upravte polohu kovové desky. Upevněte kovovou desku pomocí předtím vyjmutých šroubů.										
11	Vložte reflektor do pouzdra. Upevněte reflektor pomocí šroubů reflektoru.										
12	Namontujte svítidla (viz kapitola Výměna svítidel kroky 4-5)										

! **UPOZORNĚNÍ:** Zkontrolujte před prvním použitím všechny šroubové spoje.

7 Čištění

Před čištěním vytáhněte síťovou zástrčku. Z bezpečnostně-elektrických důvodů čistěte přístroj pomocí suchého nebo navlhčeného hadříku. Nepoužívejte žádné agresivní čisticí prostředky, např. chemikálie (rozpouštědla, benzín atd.) a žádné drsné houby. Neponořujte pracovní lampu nikdy do vody.

8 Likvidace přístroje

Na konci životnosti produktu se tento nemůže zlikvidovat jako běžný domovní odpad. Informujte se u Vaší městské nebo obecní zprávy o možnostech odstranění přístroje, které neškodí životnímu prostředí.

9 Seznam závad

Závada	Možná příčina	Odstranění
Jedno svítidlo nesvítí	Svítidlo je defektní	Výměna svítidel
Pracovní lampa je nefunkční	-Napájení proudem nebo síťový kabel defektní -žádné napětí ze sítě -Vypínač je defektní	-Zkontrolujte uzemněnou zásuvku 230 V~ -Zkontrolujte prodlužovací kabel

UPOZORNĚNÍ:

Všechny ostatní opravy může provádět jenom odborně zaškolený elektrikářský personál.

10 Záruka a servis

Na tento produkt poskytujeme záruku v trvání 2 let.
Opravy pouze prostřednictvím autorizovaného personálu.

Na poškození způsobené neodbornou manipulací, nedodržením návodu pro obsluhu, jakož i opotřebením dílů (např. osvětlovacích prostředků) se nevztahuje žádná záruka.

Pro další informace doporučujeme oblast servisu/FAQ na našich internetových stránkách www.brennenstuhl.com.

11 Prohlášení o shodě

V shodě s následujícími evropskými směrnici vlastní produkt symbol CE:

2006 / 95 / EC Směrnice o nízkém napětí

2004 / 108 / ES Směrnice o elektromagnetické kompatibilitě

2009 / 125 / EC ErP-Směrnice

Prohlášení o shodě je uloženo u výrobce.

Výrobce:

Hugo Brennenstuhl GmbH & Co. KG, Seestraße 1-3, 72074 Tübingen, Německo



brennenstuhl®

Hugo Brennenstuhl GmbH & Co. KG · Seestraße 1-3 · 72074 Tübingen · Germany

H. Brennenstuhl S.A.S. · F-67460 Souffelweyersheim

lectra-t ag · Blegistrasse 13 · CH-6340 Baar

www.brennenstuhl.com